

INFORME SOBRE EL ORIGEN Y DESTINO DE LOS RECURSOS PARA LAS CAMPAÑAS ELECTORALES DEL PARTIDO Y/O COALICIÓN COALICIÓN COMPROMISO POR PUEBLA PARA EL PROCESO ELECTORAL DEL AÑO 2010

I. IDENTIFICACIÓN DE LA CAMPAÑA

1. TIPO DE CAMPAÑA ELECTORAL: GOBERNADOR _____ DIPUTADOS X AYUNTAMIENTOS _____
 2. DISTRITO ELECTORAL 1- HEROICA CIUDAD DE PUEBLA DE ZARAGOZA NÚMERO 1
 3. MUNICIPIO DE _____
 4. FECHAS DE INICIO 12-Abr-2010 DE TERMINO 30-Jun-2010 TOPE \$1,655,179.61

II. IDENTIFICACIÓN DEL CANDIDATO

1. NOMBRE JESUS SALVADOR ZALDIVAR BENAVIDES
 2. DOMICILIO PARTICULAR _____
 3. TELEFONO PARTICULAR _____

III. ORIGEN Y MONTO DE RECURSOS DE LA CAMPAÑA (INGRESOS)

		MONTO (\$)
1. APORTACIONES DEL COMITÉ DIRECTIVO ESTATAL		\$240,937.44
	En efectivo <u>\$240,937.44</u>	
	En especie <u>\$0.00</u>	
2. APORTACIONES DE ORGANISMOS ADHERENTES DEL PARTIDO		\$0.00
	En efectivo <u>\$0.00</u>	
	En especie <u>\$0.00</u>	
3. APORTACIONES DEL CANDIDATO		\$0.00
	En efectivo <u>\$0.00</u>	
	En especie <u>\$0.00</u>	
4. APORTACIONES DE MILITANTES		\$0.00
	En efectivo <u>\$0.00</u>	
	En especie <u>\$0.00</u>	
5. APORTACIONES DE SIMPATIZANTES		\$0.00
	En efectivo <u>\$0.00</u>	
	En especie <u>\$0.00</u>	
6. AUTOFINANCIAMIENTO		\$0.00
7. RENDIMIENTOS FINANCIEROS		\$0.00
TOTAL		\$240,937.44



IV. DESTINO DE LOS RECURSOS DE CAMPAÑA (EGRESOS)

A) GASTOS DE PROPAGANDA	\$201,937.44
B) GASTOS OPERATIVOS DE CAMPAÑA	\$39,000.00
C) GASTOS EN PRENSA, RADIO Y TELEVISION	\$0.00
D) GASTOS EN SONDEOS Y ENCUESTAS DE OPINIÓN SOBRE ASUNTOS ELECTORALES	\$0.00
E) GASTOS FINANCIEROS	\$0.00
TOTAL	\$240,937.44

V. RESUMEN

INGRESOS	\$240,937.44
EGRESOS	\$240,937.44
SALDO	\$0.00

VI. RESPONSABLE DE LA INFORMACIÓN

VICENTE NAJERA GUTIERREZ
 NOMBRE (DEL O LOS TITULARES DEL ORGANO INTERNO)

(Handwritten signature)
 VICENTE NAJERA GUTIERREZ

(Handwritten signature)
 VICENTE NAJERA GUTIERREZ

FIRMA

01/12/2011

FECHA (DÍA, MES Y AÑO)

INFORME SOBRE EL ORIGEN Y DESTINO DE LOS RECURSOS PARA LAS CAMPAÑAS ELECTORALES DEL PARTIDO Y/O COALICIÓN COALICIÓN COMPROMISO POR PUEBLA PARA EL PROCESO ELECTORAL DEL AÑO 2010

I. IDENTIFICACIÓN DE LA CAMPAÑA

1. TIPO DE CAMPAÑA ELECTORAL: GOBERNADOR _____ DIPUTADOS X AYUNTAMIENTOS _____
 2. DISTRITO ELECTORAL 2- HEROICA CIUDAD DE PUEBLA DE ZARAGOZA NÚMERO 2
 3. MUNICIPIO DE _____
 4. FECHAS DE INICIO 18-Abr-2010 DE TERMINO 30-Jun-2010 TOPE \$1,800,644.40

II. IDENTIFICACIÓN DEL CANDIDATO

1. NOMBRE DENISSE ORTIZ PEREZ
 2. DOMICILIO PARTICULAR _____
 3. TELEFONO PARTICULAR _____

III. ORIGEN Y MONTO DE RECURSOS DE LA CAMPAÑA (INGRESOS)

		MONTO (\$)
1. APORTACIONES DEL COMITÉ DIRECTIVO ESTATAL		\$269,992.25
	En efectivo <u>\$269,992.25</u>	
	En especie <u>\$0.00</u>	
2. APORTACIONES DE ORGANISMOS ADHERENTES DEL PARTIDO		\$0.00
	En efectivo <u>\$0.00</u>	
	En especie <u>\$0.00</u>	
3. APORTACIONES DEL CANDIDATO		\$0.00
	En efectivo <u>\$0.00</u>	
	En especie <u>\$0.00</u>	
4. APORTACIONES DE MILITANTES		\$0.00
	En efectivo <u>\$0.00</u>	
	En especie <u>\$0.00</u>	
5. APORTACIONES DE SIMPATIZANTES		\$0.00
	En efectivo <u>\$0.00</u>	
	En especie <u>\$0.00</u>	
6. AUTOFINANCIAMIENTO		\$0.00
7. RENDIMIENTOS FINANCIEROS		\$0.00
TOTAL		\$269,992.25

IV. DESTINO DE LOS RECURSOS DE CAMPAÑA (EGRESOS)

A) GASTOS DE PROPAGANDA	\$230,992.25
B) GASTOS OPERATIVOS DE CAMPAÑA	\$39,000.00
C) GASTOS EN PRENSA, RADIO Y TELEVISION	\$0.00
D) GASTOS EN SONDEOS Y ENCUESTAS DE OPINIÓN SOBRE ASUNTOS ELECTORALES	\$0.00
E) GASTOS FINANCIEROS	\$0.00
TOTAL	\$269,992.25

V. RESUMEN

INGRESOS	\$269,992.25
EGRESOS	\$269,992.25
SALDO	\$0.00

VI. RESPONSABLE DE LA INFORMACIÓN

JESUS GUILLERMO CORTES ROJAS
 NOMBRE (DEL O LOS TITULARES DEL ORGANO INTERNO)

(Handwritten signature and stamp)

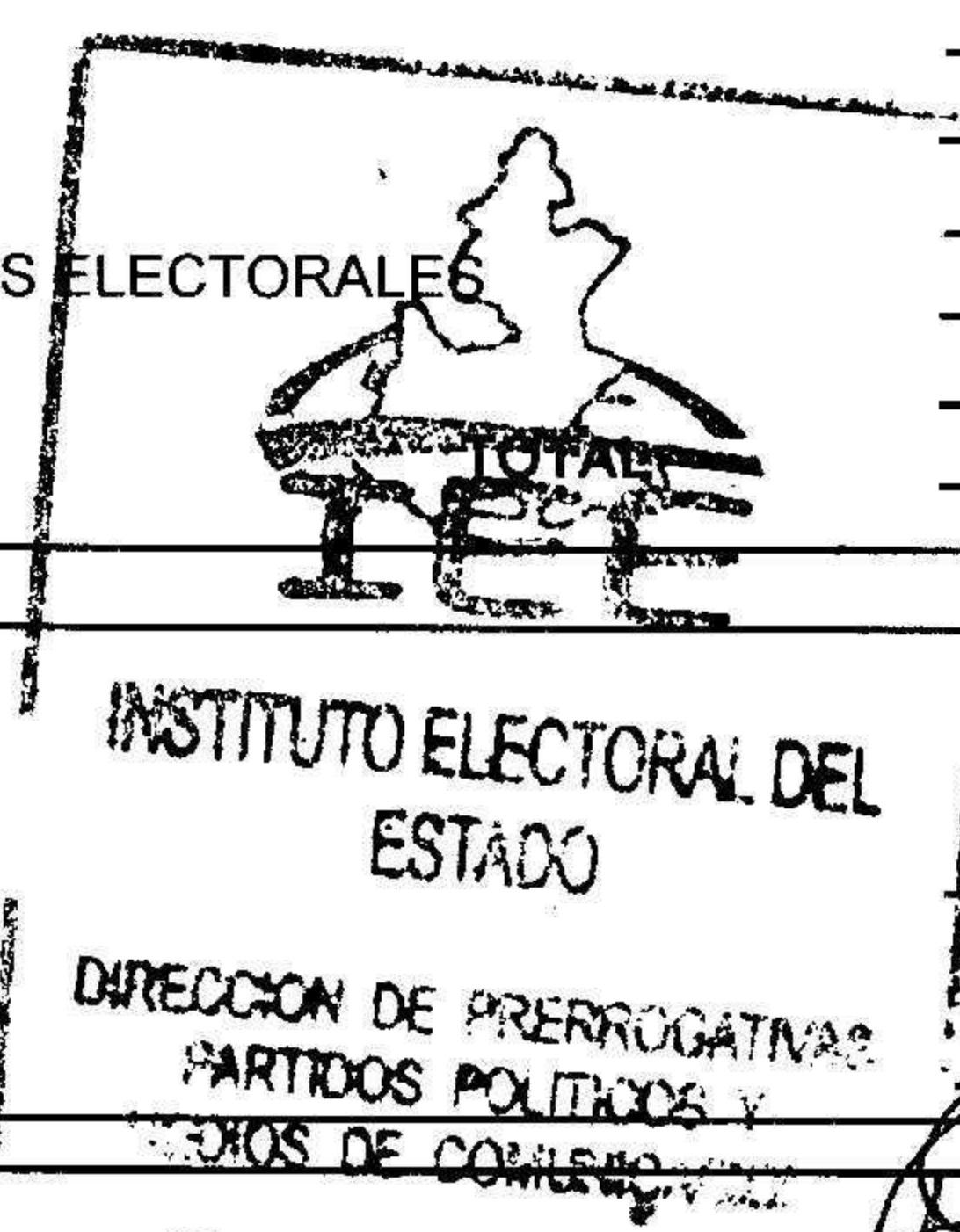

(Handwritten signature)
 FIRMA
28/04/2011
 FECHA (DÍA, MES Y AÑO)

INFORME SOBRE EL ORIGEN Y DESTINO DE LOS RECURSOS PARA LAS CAMPAÑAS ELECTORALES DEL PARTIDO Y/O COALICIÓN COALICIÓN COMPROMISO POR PUEBLA PARA EL PROCESO ELECTORAL DEL AÑO 2010

I. IDENTIFICACIÓN DE LA CAMPAÑA

1. TIPO DE CAMPAÑA ELECTORAL: GOBERNADOR _____ DIPUTADOS X AYUNTAMIENTOS _____
 2. DISTRITO ELECTORAL 3- HEROICA CIUDAD DE PUEBLA DE ZARAGOZA NÚMERO 3
 3. MUNICIPIO DE _____
 4. FECHAS DE INICIO 12-Abr-2010 DE TERMINO 30-Jun-2010 ✓ TOPE \$1,869,032.35 ✓

II. IDENTIFICACIÓN DEL CANDIDATO

1. NOMBRE JOSE ANTONIO GALI LOPEZ
 2. DOMICILIO PARTICULAR _____
 3. TELEFONO PARTICULAR _____

III. ORIGEN Y MONTO DE RECURSOS DE LA CAMPAÑA (INGRESOS)

		MONTO (\$)
1. APORTACIONES DEL COMITÉ DIRECTIVO ESTATAL		\$448,539.33 ✓
	En efectivo <u>\$448,539.33</u> ✓	
	En especie <u>\$0.00</u>	
2. APORTACIONES DE ORGANISMOS ADHERENTES DEL PARTIDO		\$0.00
	En efectivo <u>\$0.00</u>	
	En especie <u>\$0.00</u>	
3. APORTACIONES DEL CANDIDATO		\$0.00
	En efectivo <u>\$0.00</u>	
	En especie <u>\$0.00</u>	
4. APORTACIONES DE MILITANTES		\$0.00
	En efectivo <u>\$0.00</u>	
	En especie <u>\$0.00</u>	
5. APORTACIONES DE SIMPATIZANTES		\$0.00
	En efectivo <u>\$0.00</u>	
	En especie <u>\$0.00</u>	
6. AUTOFINANCIAMIENTO		\$0.00
7. RENDIMIENTOS FINANCIEROS		\$0.00
TOTAL		<u>\$448,539.33</u> ✓

IV. DESTINO DE LOS RECURSOS DE CAMPAÑA (EGRESOS)

A) GASTOS DE PROPAGANDA	\$448,046.33 ✓
B) GASTOS OPERATIVOS DE CAMPAÑA	\$0.00
C) GASTOS EN PRENSA, RADIO Y TELEVISION	\$0.00
D) GASTOS EN SONDEOS Y ENCUESTAS DE OPINIÓN SOBRE ASUNTOS ELECTORALES	\$0.00
E) GASTOS FINANCIEROS	\$493.00 ✓
TOTAL	<u>\$448,539.33</u> ✓

V. RESUMEN

INGRESOS	\$448,539.33 ✓
EGRESOS	\$448,539.33 ✓
SALDO	\$0.00

VI. RESPONSABLE DE LA INFORMACIÓN

VICENTE NAJERA GUTIERREZ
 NOMBRE (DEL O LOS TITULARES DEL ORGANO INTERNO)

(Handwritten signature: Vicente Najera Gutierrez)

(Handwritten signature: Vicente Najera Gutierrez)
 FIRMA
12/10/2012
 FECHA (DÍA, MES Y AÑO)

INFORME SOBRE EL ORIGEN Y DESTINO DE LOS RECURSOS PARA LAS CAMPAÑAS ELECTORALES DEL PARTIDO Y/O COALICIÓN COALICIÓN COMPROMISO POR PUEBLA PARA EL PROCESO ELECTORAL DEL AÑO 2010

I. IDENTIFICACIÓN DE LA CAMPAÑA

1. TIPO DE CAMPAÑA ELECTORAL: GOBERNADOR _____ DIPUTADOS X AYUNTAMIENTOS _____
 2. DISTRITO ELECTORAL 4- HEROICA CIUDAD DE PUEBLA DE ZARAGOZA NÚMERO 4
 3. MUNICIPIO DE _____
 4. FECHAS DE INICIO 12-Abr-2010 DE TERMINO 30-Jun-2010 TOPE \$1,450,127.15

II. IDENTIFICACIÓN DEL CANDIDATO

1. NOMBRE HECTOR EDUARDO ALONSO GRANADOS
 2. DOMICILIO PARTICULAR _____
 3. TELEFONO PARTICULAR _____

III. ORIGEN Y MONTO DE RECURSOS DE LA CAMPAÑA (INGRESOS)

		MONTO (\$)
1. APORTACIONES DEL COMITÉ DIRECTIVO ESTATAL		\$132,189.30
	En efectivo <u>\$132,189.30</u>	
	En especie <u>\$0.00</u>	
2. APORTACIONES DE ORGANISMOS ADHERENTES DEL PARTIDO		\$0.00
	En efectivo <u>\$0.00</u>	
	En especie <u>\$0.00</u>	
3. APORTACIONES DEL CANDIDATO		\$21,692.00
	En efectivo <u>\$0.00</u>	
	En especie <u>\$21,692.00</u>	
4. APORTACIONES DE MILITANTES		\$0.00
	En efectivo <u>\$0.00</u>	
	En especie <u>\$0.00</u>	
5. APORTACIONES DE SIMPATIZANTES		\$224,210.60
	En efectivo <u>\$0.00</u>	
	En especie <u>\$224,210.60</u>	
6. AUTOFINANCIAMIENTO		\$0.00
7. RENDIMIENTOS FINANCIEROS		\$32,841.89
	TOTAL	\$410,933.79

IV. DESTINO DE LOS RECURSOS DE CAMPAÑA (EGRESOS)

A) GASTOS DE PROPAGANDA	\$406,434.79
B) GASTOS OPERATIVOS DE CAMPAÑA	\$3,902.00
C) GASTOS EN PRENSA, RADIO Y TELEVISION	\$0.00
D) GASTOS EN SONDEOS Y ENCUESTAS DE OPINIÓN SOBRE ASUNTOS ELECTORALES	\$0.00
E) GASTOS FINANCIEROS	\$597.00
TOTAL	\$410,933.79

V. RESUMEN

INGRESOS	\$410,933.79
EGRESOS	\$410,933.79
SALDO	\$0.00

VI. RESPONSABLE DE LA INFORMACIÓN

VICENTE NAJERA GUTIERREZ
 NOMBRE (DEL O LOS TITULARES DEL ORGANO INTERNO)

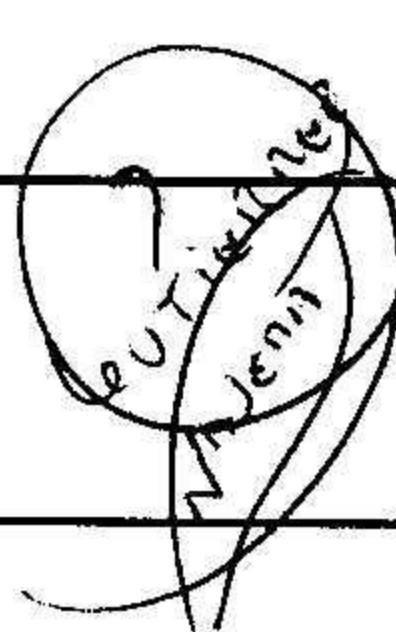

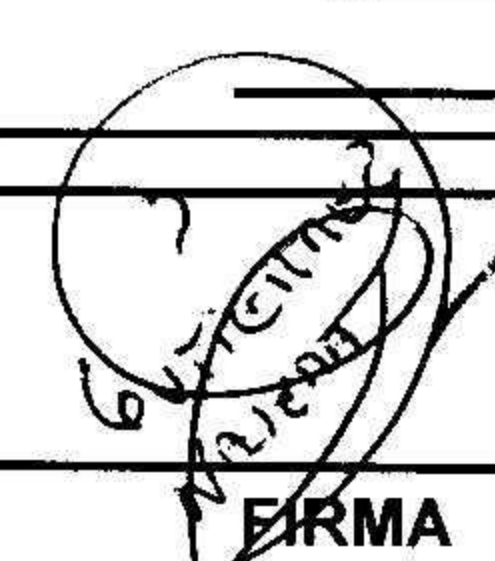

FIRMA

12/10/2012

FECHA (DÍA, MES Y AÑO)

INFORME SOBRE EL ORIGEN Y DESTINO DE LOS RECURSOS PARA LAS CAMPAÑAS ELECTORALES DEL PARTIDO Y/O COALICIÓN COALICIÓN COMPROMISO POR PUEBLA PARA EL PROCESO ELECTORAL DEL AÑO 2010

I. IDENTIFICACIÓN DE LA CAMPAÑA

1. TIPO DE CAMPAÑA ELECTORAL: GOBERNADOR _____ DIPUTADOS X AYUNTAMIENTOS _____
 2. DISTRITO ELECTORAL 5- HEROICA CIUDAD DE PUEBLA DE ZARAGOZA NÚMERO 5
 3. MUNICIPIO DE _____
 4. FECHAS DE INICIO 12-Abr-2010 DE TERMINO 30-Jun-2010 TOPE \$1,686,481.92

II. IDENTIFICACIÓN DEL CANDIDATO

1. NOMBRE JOSEFINA BUXADE CASTELAN
 2. DOMICILIO PARTICULAR _____
 3. TELEFONO PARTICULAR _____

III. ORIGEN Y MONTO DE RECURSOS DE LA CAMPAÑA (INGRESOS)

		MONTO (\$)
1. APORTACIONES DEL COMITÉ DIRECTIVO ESTATAL		\$270,106.80
	En efectivo <u>\$270,106.80</u>	
	En especie <u>\$0.00</u>	
2. APORTACIONES DE ORGANISMOS ADHERENTES DEL PARTIDO		\$0.00
	En efectivo <u>\$0.00</u>	
	En especie <u>\$0.00</u>	
3. APORTACIONES DEL CANDIDATO		\$0.00
	En efectivo <u>\$0.00</u>	
	En especie <u>\$0.00</u>	
4. APORTACIONES DE MILITANTES		\$0.00
	En efectivo <u>\$0.00</u>	
	En especie <u>\$0.00</u>	
5. APORTACIONES DE SIMPATIZANTES		\$449.22
	En efectivo <u>\$0.00</u>	
	En especie <u>\$449.22</u>	
6. AUTOFINANCIAMIENTO		\$0.00
7. RENDIMIENTOS FINANCIEROS		\$0.00
TOTAL		\$270,556.02

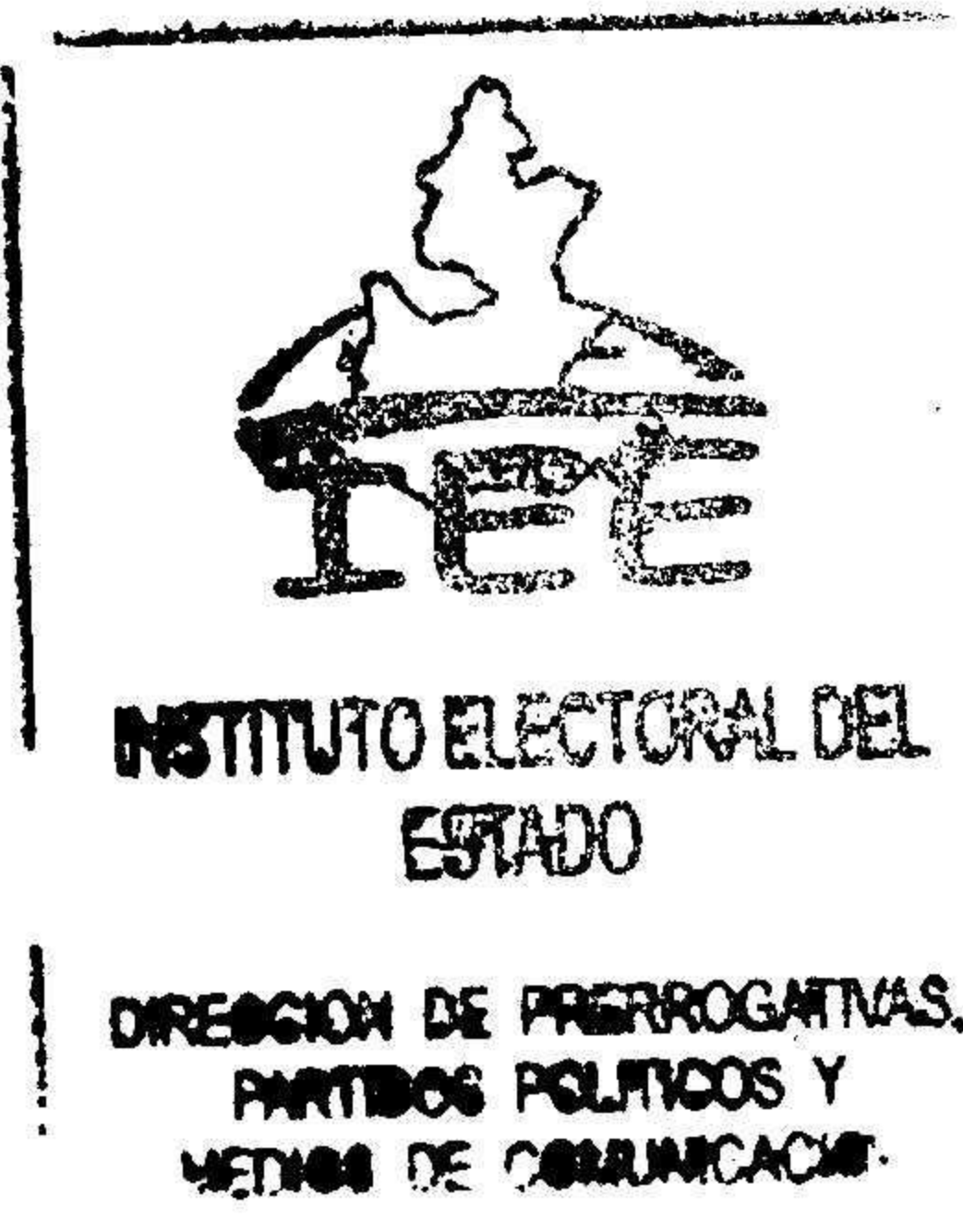

IV. DESTINO DE LOS RECURSOS DE CAMPAÑA (EGRESOS)

A) GASTOS DE PROPAGANDA	\$214,156.02
B) GASTOS OPERATIVOS DE CAMPAÑA	\$39,000.00
C) GASTOS EN PRENSA, RADIO Y TELEVISION	\$17,400.00
D) GASTOS EN SONDEOS Y ENCUESTAS DE OPINIÓN SOBRE ASUNTOS ELECTORALES	\$0.00
E) GASTOS FINANCIEROS	\$0.00
TOTAL	\$270,556.02

V. RESUMEN

INGRESOS	\$270,556.02
EGRESOS	\$270,556.02
SALDO	\$0.00

VI. RESPONSABLE DE LA INFORMACIÓN

VICENTE NAJERA GUTIERREZ
 NOMBRE (DEL O LOS TITULARES DEL ORGANO INTERNO)

(Handwritten signature)
 VICENTE NAJERA GUTIERREZ

(Handwritten signature)
 VICENTE NAJERA GUTIERREZ

FIRMA
 01/12/2011
 FECHA (DÍA, MES Y AÑO)

INFORME SOBRE EL ORIGEN Y DESTINO DE LOS RECURSOS PARA LAS CAMPAÑAS ELECTORALES DEL PARTIDO Y/O COALICIÓN COALICIÓN COMPROMISO POR PUEBLA PARA EL PROCESO ELECTORAL DEL AÑO 2010

I. IDENTIFICACIÓN DE LA CAMPAÑA

1. TIPO DE CAMPAÑA ELECTORAL: GOBERNADOR _____ DIPUTADOS X AYUNTAMIENTOS _____
 2. DISTRITO ELECTORAL 6- HEROICA CIUDAD DE PUEBLA DE ZARAGOZA NÚMERO 6
 3. MUNICIPIO DE _____
 4. FECHAS DE INICIO 12-Abr-2010 DE TERMINO 30-Jun-2010 TOPE \$1,810,317.30

II. IDENTIFICACIÓN DEL CANDIDATO

1. NOMBRE MARIO GERARDO Riestra Piña
 2. DOMICILIO PARTICULAR _____
 3. TELEFONO PARTICULAR _____

III. ORIGEN Y MONTO DE RECURSOS DE LA CAMPAÑA (INGRESOS)

		MONTO (\$)
1. APORTACIONES DEL COMITÉ DIRECTIVO ESTATAL		\$240,965.60
	En efectivo	\$240,965.60
	En especie	\$0.00
2. APORTACIONES DE ORGANISMOS ADHERENTES DEL PARTIDO		\$0.00
	En efectivo	\$0.00
	En especie	\$0.00
3. APORTACIONES DEL CANDIDATO		\$454,735.62
	En efectivo	\$0.00
	En especie	\$454,735.62
4. APORTACIONES DE MILITANTES		\$0.00
	En efectivo	\$0.00
	En especie	\$0.00
5. APORTACIONES DE SIMPATIZANTES		\$27,000.00
	En efectivo	\$0.00
	En especie	\$27,000.00
6. AUTOFINANCIAMIENTO		\$0.00
7. RENDIMIENTOS FINANCIEROS		\$0.00
TOTAL		\$722,701.22

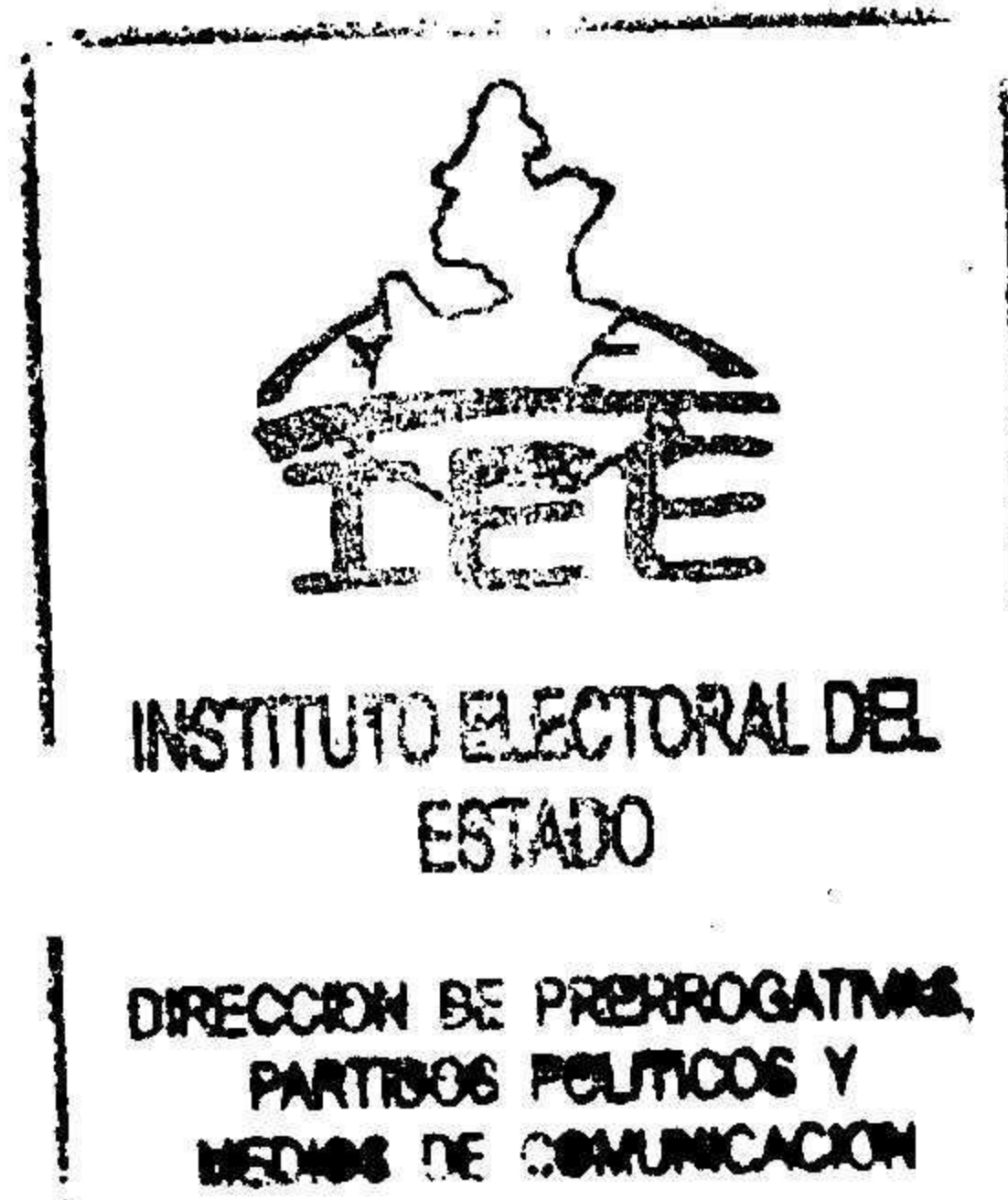

IV. DESTINO DE LOS RECURSOS DE CAMPAÑA (EGRESOS)

A) GASTOS DE PROPAGANDA	\$533,283.67
B) GASTOS OPERATIVOS DE CAMPAÑA	\$66,000.00
C) GASTOS EN PRENSA, RADIO Y TELEVISION	\$123,417.55
D) GASTOS EN SONDEOS Y ENCUESTAS DE OPINIÓN SOBRE ASUNTOS ELECTORALES	\$0.00
E) GASTOS FINANCIEROS	\$0.00
TOTAL	\$722,701.22

V. RESUMEN

INGRESOS	\$722,701.22
EGRESOS	\$722,701.22
SALDO	\$0.00

VI. RESPONSABLE DE LA INFORMACIÓN

VICENTE NAJERA GUTIERREZ
 NOMBRE (DEL O LOS TITULARES DEL ORGANO INTERNO)

(Handwritten signature: Vicente Najera Gutierrez)

(Handwritten signature: Vicente Najera Gutierrez)

FIRMA

07/12/2011

FECHA (DÍA, MES Y AÑO)

INFORME SOBRE EL ORIGEN Y DESTINO DE LOS RECURSOS PARA LAS CAMPAÑAS ELECTORALES DEL PARTIDO Y/O COALICIÓN COALICIÓN COMPROMISO POR PUEBLA PARA EL PROCESO ELECTORAL DEL AÑO 2010

I. IDENTIFICACIÓN DE LA CAMPAÑA

1. TIPO DE CAMPAÑA ELECTORAL: GOBERNADOR _____ DIPUTADOS X AYUNTAMIENTOS _____
 2. DISTRITO ELECTORAL 7- SAN MARTÍN TEXMELUCAN NÚMERO 7
 3. MUNICIPIO DE _____
 4. FECHAS DE INICIO 12-Abr-2010 DE TERMINO 30-Jun-2010 TOPE \$3,032,716.12

II. IDENTIFICACIÓN DEL CANDIDATO

1. NOMBRE EDGAR IVAN PEÑALOZA SOUBERVIELLE
 2. DOMICILIO PARTICULAR _____
 3. TELEFONO PARTICULAR _____

III. ORIGEN Y MONTO DE RECURSOS DE LA CAMPAÑA (INGRESOS)

		MONTO (\$)
1. APORTACIONES DEL COMITÉ DIRECTIVO ESTATAL		\$135,435.18
	En efectivo <u>\$135,435.18</u>	
	En especie <u>\$0.00</u>	
2. APORTACIONES DE ORGANISMOS ADHERENTES DEL PARTIDO		\$0.00
	En efectivo <u>\$0.00</u>	
	En especie <u>\$0.00</u>	
3. APORTACIONES DEL CANDIDATO		\$22,000.00
	En efectivo <u>\$0.00</u>	
	En especie <u>\$22,000.00</u>	
4. APORTACIONES DE MILITANTES		\$0.00
	En efectivo <u>\$0.00</u>	
	En especie <u>\$0.00</u>	
5. APORTACIONES DE SIMPATIZANTES		\$164,912.70
	En efectivo <u>\$0.00</u>	
	En especie <u>\$164,912.70</u>	
6. AUTOFINANCIAMIENTO		\$0.00
7. RENDIMIENTOS FINANCIEROS		\$0.00
TOTAL		\$322,347.88

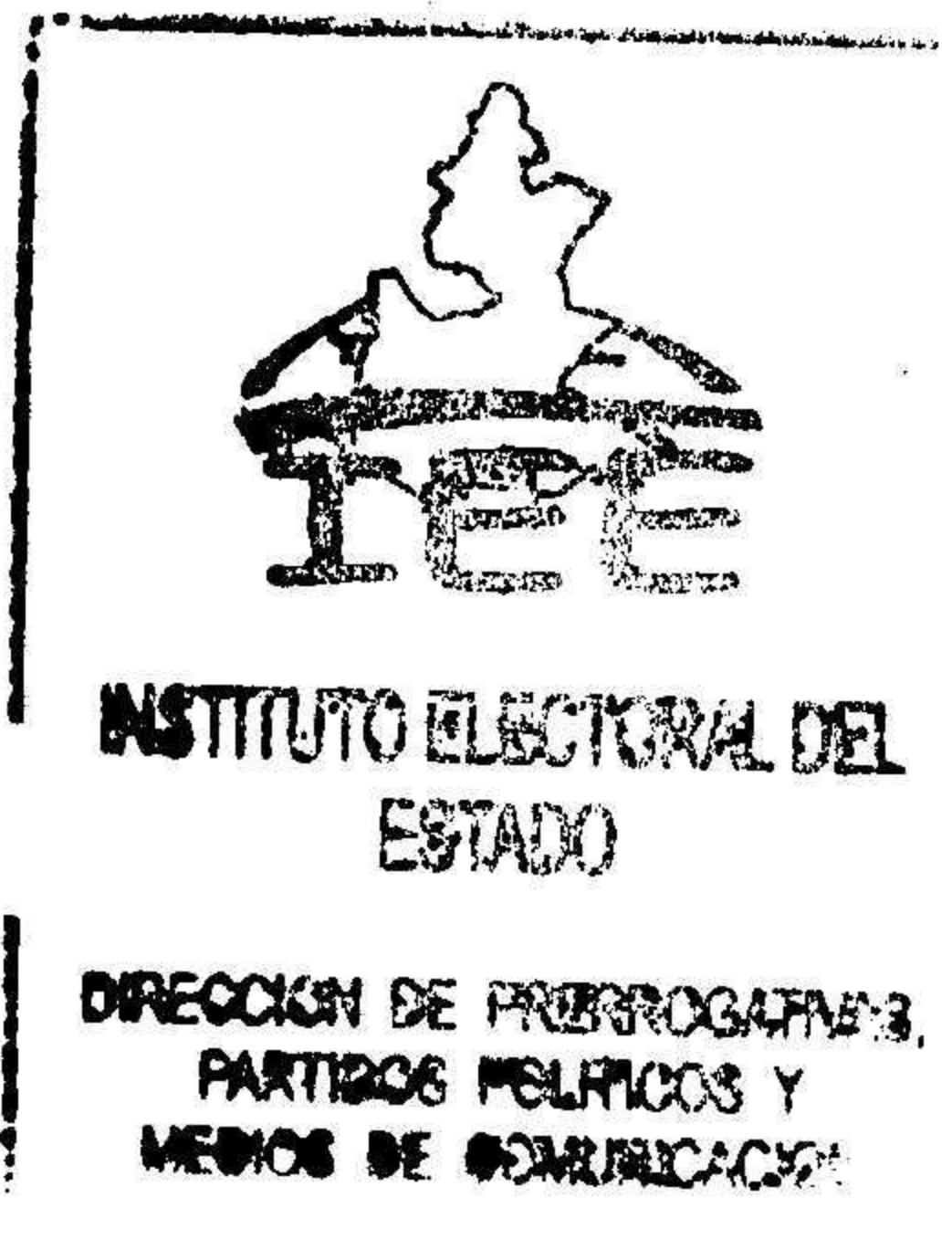

IV. DESTINO DE LOS RECURSOS DE CAMPAÑA (EGRESOS)

A) GASTOS DE PROPAGANDA	\$300,347.88
B) GASTOS OPERATIVOS DE CAMPAÑA	\$0.00
C) GASTOS EN PRENSA, RADIO Y TELEVISION	\$22,000.00
D) GASTOS EN SONDEOS Y ENCUESTAS DE OPINIÓN SOBRE ASUNTOS ELECTORALES	\$0.00
E) GASTOS FINANCIEROS	\$0.00
TOTAL	\$322,347.88

V. RESUMEN

INGRESOS	\$322,347.88
EGRESOS	\$322,347.88
SALDO	\$0.00

VI. RESPONSABLE DE LA INFORMACIÓN

VICENTE NAJERA GUTIERREZ
 NOMBRE (DEL O LOS TITULARES DEL ORGANO INTERNO)

(Handwritten signature)

(Handwritten signature)

FIRMA

01/12/2011

FECHA (DÍA, MES Y AÑO)

INFORME SOBRE EL ORIGEN Y DESTINO DE LOS RECURSOS PARA LAS CAMPAÑAS ELECTORALES DEL PARTIDO Y/O COALICIÓN COALICIÓN COMPROMISO POR PUEBLA PARA EL PROCESO ELECTORAL DEL AÑO 2010

I. IDENTIFICACIÓN DE LA CAMPAÑA

1. TIPO DE CAMPAÑA ELECTORAL: GOBERNADOR _____ DIPUTADOS X AYUNTAMIENTOS _____
 2. DISTRITO ELECTORAL 8- SAN PEDRO CHOLULA NÚMERO 8
 3. MUNICIPIO DE _____
 4. FECHAS DE INICIO 8-Abr-2010 DE TERMINO 30-Jun-2010 TOPE \$3,486,716.22

II. IDENTIFICACIÓN DEL CANDIDATO

1. NOMBRE JULIO CESAR LORENZINI RANGEL
 2. DOMICILIO PARTICULAR _____
 3. TELEFONO PARTICULAR _____

III. ORIGEN Y MONTO DE RECURSOS DE LA CAMPAÑA (INGRESOS)

		MONTO (\$)
1. APORTACIONES DEL COMITÉ DIRECTIVO ESTATAL		\$126,572.00
	En efectivo	\$126,572.00
	En especie	\$0.00
2. APORTACIONES DE ORGANISMOS ADHERENTES DEL PARTIDO		\$0.00
	En efectivo	\$0.00
	En especie	\$0.00
3. APORTACIONES DEL CANDIDATO		\$0.00
	En efectivo	\$0.00
	En especie	\$0.00
4. APORTACIONES DE MILITANTES		\$0.00
	En efectivo	\$0.00
	En especie	\$0.00
5. APORTACIONES DE SIMPATIZANTES		\$0.00
	En efectivo	\$0.00
	En especie	\$0.00
6. AUTOFINANCIAMIENTO		\$0.00
7. RENDIMIENTOS FINANCIEROS		\$0.00
TOTAL		\$126,572.00

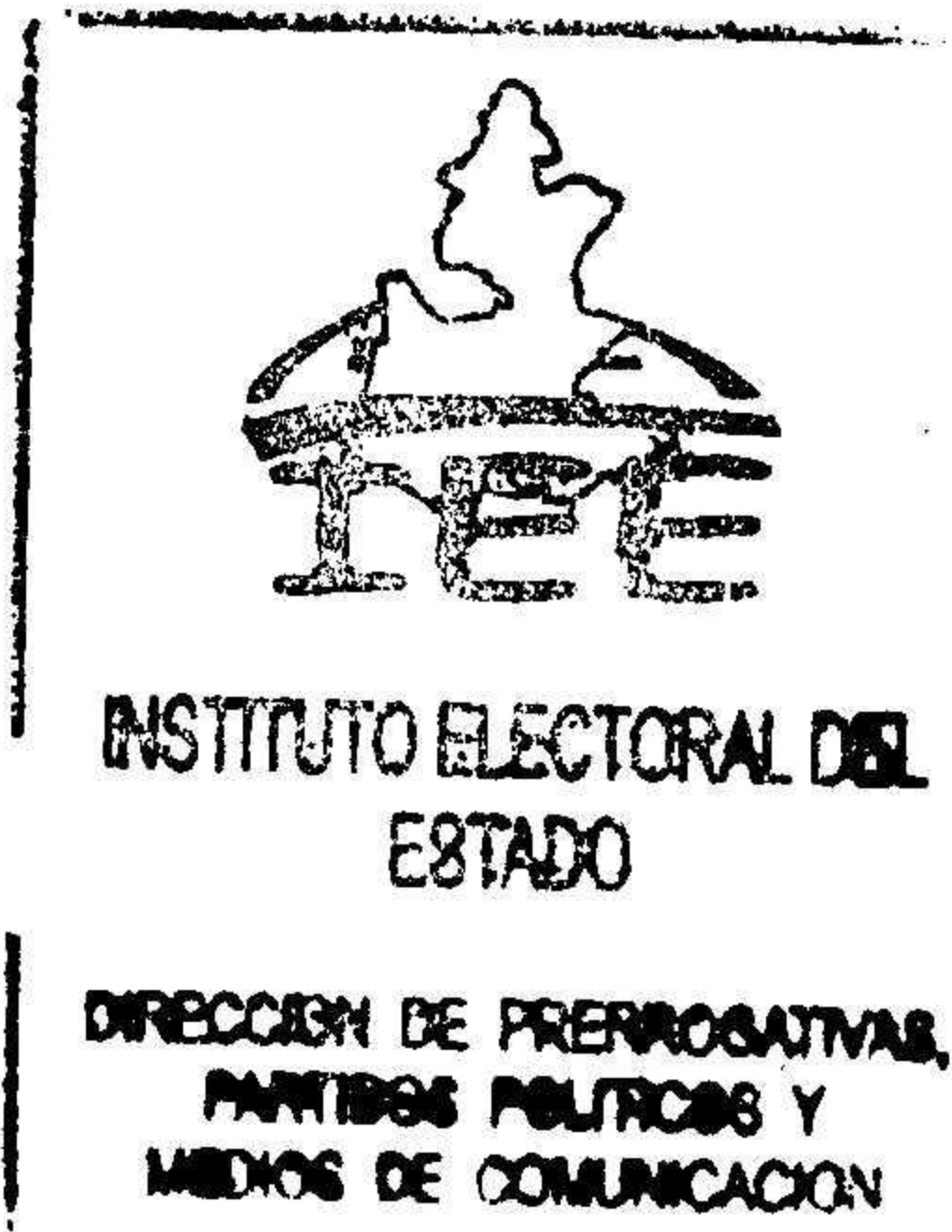

IV. DESTINO DE LOS RECURSOS DE CAMPAÑA (EGRESOS)

A) GASTOS DE PROPAGANDA	\$106,072.00
B) GASTOS OPERATIVOS DE CAMPAÑA	\$20,500.00
C) GASTOS EN PRENSA, RADIO Y TELEVISION	\$0.00
D) GASTOS EN SONDEOS Y ENCUESTAS DE OPINIÓN SOBRE ASUNTOS ELECTORALES	\$0.00
E) GASTOS FINANCIEROS	\$0.00
TOTAL	\$126,572.00

V. RESUMEN

INGRESOS	\$126,572.00
EGRESOS	\$126,572.00
SALDO	\$0.00

VI. RESPONSABLE DE LA INFORMACIÓN

VICENTE NAJERA GUTIERREZ
 NOMBRE (DEL O LOS TITULARES DEL ORGANO INTERNO)

(Handwritten signature of Vicente Najera Gutierrez)

(Handwritten signature)
 FIRMA
 01/12/2011
 FECHA (DÍA, MES Y AÑO)

INFORME SOBRE EL ORIGEN Y DESTINO DE LOS RECURSOS PARA LAS CAMPAÑAS ELECTORALES DEL PARTIDO Y/O COALICIÓN COALICIÓN COMPROMISO POR PUEBLA PARA EL PROCESO ELECTORAL DEL AÑO 2010

I. IDENTIFICACIÓN DE LA CAMPAÑA

1. TIPO DE CAMPAÑA ELECTORAL: GOBERNADOR _____ DIPUTADOS X AYUNTAMIENTOS _____
 2. DISTRITO ELECTORAL 9- ATLIXCO NÚMERO 9
 3. MUNICIPIO DE _____
 4. FECHAS DE INICIO 12-Abr-2010 DE TERMINO 30-Jun-2010 TOPE \$3,157,505.13

II. IDENTIFICACIÓN DEL CANDIDATO

1. NOMBRE MYRIAM GALINDO PETRIZ
 2. DOMICILIO PARTICULAR _____
 3. TELEFONO PARTICULAR _____

III. ORIGEN Y MONTO DE RECURSOS DE LA CAMPAÑA (INGRESOS)

		MONTO (\$)
1. APORTACIONES DEL COMITÉ DIRECTIVO ESTATAL		\$132,007.94
	En efectivo	\$132,007.94
	En especie	\$0.00
2. APORTACIONES DE ORGANISMOS ADHERENTES DEL PARTIDO		\$0.00
	En efectivo	\$0.00
	En especie	\$0.00
3. APORTACIONES DEL CANDIDATO		\$87,750.00
	En efectivo	\$0.00
	En especie	\$87,750.00
4. APORTACIONES DE MILITANTES		\$0.00
	En efectivo	\$0.00
	En especie	\$0.00
5. APORTACIONES DE SIMPATIZANTES		\$201,220.50
	En efectivo	\$0.00
	En especie	\$201,220.50
6. AUTOFINANCIAMIENTO		\$0.00
7. RENDIMIENTOS FINANCIEROS		\$0.00
TOTAL		\$420,978.44



IV. DESTINO DE LOS RECURSOS DE CAMPAÑA (EGRESOS)

A) GASTOS DE PROPAGANDA	\$420,978.44
B) GASTOS OPERATIVOS DE CAMPAÑA	\$0.00
C) GASTOS EN PRENSA, RADIO Y TELEVISION	\$0.00
D) GASTOS EN SONDEOS Y ENCUESTAS DE OPINIÓN SOBRE ASUNTOS ELECTORALES	\$0.00
E) GASTOS FINANCIEROS	\$0.00
TOTAL	\$420,978.44

V. RESUMEN

INGRESOS	\$420,978.44
EGRESOS	\$420,978.44
SALDO	\$0.00

VI. RESPONSABLE DE LA INFORMACIÓN

VICENTE NAJERA GUTIERREZ
 NOMBRE (DEL O LOS TITULARES DEL ORGANO INTERNO)

(Firma manuscrita)

FIRMA

01/12/2011

FECHA (DÍA, MES Y AÑO)

INFORME SOBRE EL ORIGEN Y DESTINO DE LOS RECURSOS PARA LAS CAMPAÑAS ELECTORALES DEL PARTIDO Y/O COALICIÓN COALICIÓN COMPROMISO POR PUEBLA PARA EL PROCESO ELECTORAL DEL AÑO 2010

I. IDENTIFICACIÓN DE LA CAMPAÑA

1. TIPO DE CAMPAÑA ELECTORAL: GOBERNADOR _____ DIPUTADOS X AYUNTAMIENTOS _____
 2. DISTRITO ELECTORAL 10- IZÚCAR DE MATAMOROS NÚMERO 10
 3. MUNICIPIO DE _____
 4. FECHAS DE INICIO 12-Abr-2010 DE TERMINO 30-Jun-2010 TOPE \$3,141,008.18

II. IDENTIFICACIÓN DEL CANDIDATO

1. NOMBRE ANSELMO VENEGAS BUSTAMANTE
 2. DOMICILIO PARTICULAR _____
 3. TELEFONO PARTICULAR _____

III. ORIGEN Y MONTO DE RECURSOS DE LA CAMPAÑA (INGRESOS)

		MONTO (\$)
1. APORTACIONES DEL COMITÉ DIRECTIVO ESTATAL		\$122,605.50
	En efectivo <u>\$122,605.50</u>	
	En especie <u>\$0.00</u>	
2. APORTACIONES DE ORGANISMOS ADHERENTES DEL PARTIDO		\$0.00
	En efectivo <u>\$0.00</u>	
	En especie <u>\$0.00</u>	
3. APORTACIONES DEL CANDIDATO		\$1,977.50
	En efectivo <u>\$0.00</u>	
	En especie <u>\$1,977.50</u>	
4. APORTACIONES DE MILITANTES		\$0.00
	En efectivo <u>\$0.00</u>	
	En especie <u>\$0.00</u>	
5. APORTACIONES DE SIMPATIZANTES		\$0.00
	En efectivo <u>\$0.00</u>	
	En especie <u>\$0.00</u>	
6. AUTOFINANCIAMIENTO		\$0.00
7. RENDIMIENTOS FINANCIEROS		\$0.00
TOTAL		\$124,583.00

IV. DESTINO DE LOS RECURSOS DE CAMPAÑA (EGRESOS)

A) GASTOS DE PROPAGANDA	\$124,583.00
B) GASTOS OPERATIVOS DE CAMPAÑA	\$0.00
C) GASTOS EN PRENSA, RADIO Y TELEVISION	\$0.00
D) GASTOS EN SONDEOS Y ENCUESTAS DE OPINIÓN SOBRE ASUNTOS ELECTORALES	\$0.00
E) GASTOS FINANCIEROS	\$0.00
TOTAL	\$124,583.00

V. RESUMEN

INGRESOS	\$124,583.00
EGRESOS	\$124,583.00
SALDO	\$0.00

VI. RESPONSABLE DE LA INFORMACIÓN

VICENTE NAJERA GUTIERREZ
 NOMBRE (DEL O LOS TITULARES DEL ORGANO INTERNO)

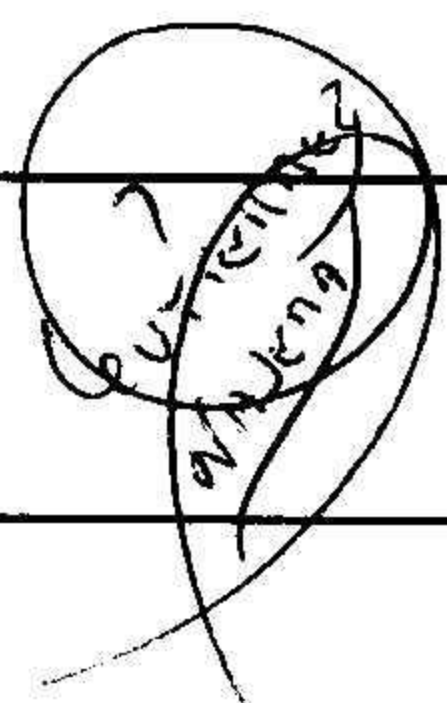
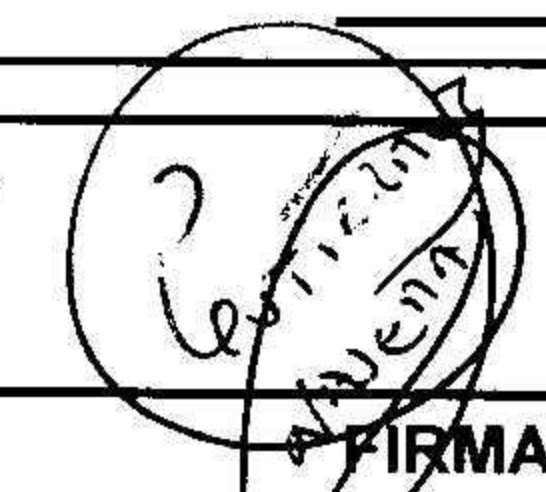
12/10/2012
 FIRMA
 FECHA (DÍA, MES Y AÑO)

INFORME SOBRE EL ORIGEN Y DESTINO DE LOS RECURSOS PARA LAS CAMPAÑAS ELECTORALES DEL PARTIDO Y/O COALICIÓN COALICIÓN COMPROMISO POR PUEBLA PARA EL PROCESO ELECTORAL DEL AÑO 2010

I. IDENTIFICACIÓN DE LA CAMPAÑA

1. TIPO DE CAMPAÑA ELECTORAL: GOBERNADOR _____ DIPUTADOS X AYUNTAMIENTOS _____
 2. DISTRITO ELECTORAL 11- CHIAUTLA NÚMERO 11
 3. MUNICIPIO DE _____
 4. FECHAS DE INICIO 12-Abr-2010 DE TERMINO 30-Jun-2010 TOPE \$2,040,097.87

II. IDENTIFICACIÓN DEL CANDIDATO

1. NOMBRE JORGE TENORIO ROSAS
 2. DOMICILIO PARTICULAR _____
 3. TELEFONO PARTICULAR _____

III. ORIGEN Y MONTO DE RECURSOS DE LA CAMPAÑA (INGRESOS)

		MONTO (\$)
1. APORTACIONES DEL COMITÉ DIRECTIVO ESTATAL		\$185,426.82
	En efectivo <u>\$185,426.82</u>	
	En especie <u>\$0.00</u>	
2. APORTACIONES DE ORGANISMOS ADHERENTES DEL PARTIDO		\$0.00
	En efectivo <u>\$0.00</u>	
	En especie <u>\$0.00</u>	
3. APORTACIONES DEL CANDIDATO		\$0.00
	En efectivo <u>\$0.00</u>	
	En especie <u>\$0.00</u>	
4. APORTACIONES DE MILITANTES		\$0.00
	En efectivo <u>\$0.00</u>	
	En especie <u>\$0.00</u>	
5. APORTACIONES DE SIMPATIZANTES		\$170.04
	En efectivo <u>\$0.00</u>	
	En especie <u>\$170.04</u>	
6. AUTOFINANCIAMIENTO		\$0.00
7. RENDIMIENTOS FINANCIEROS		\$0.00
TOTAL		\$185,596.86

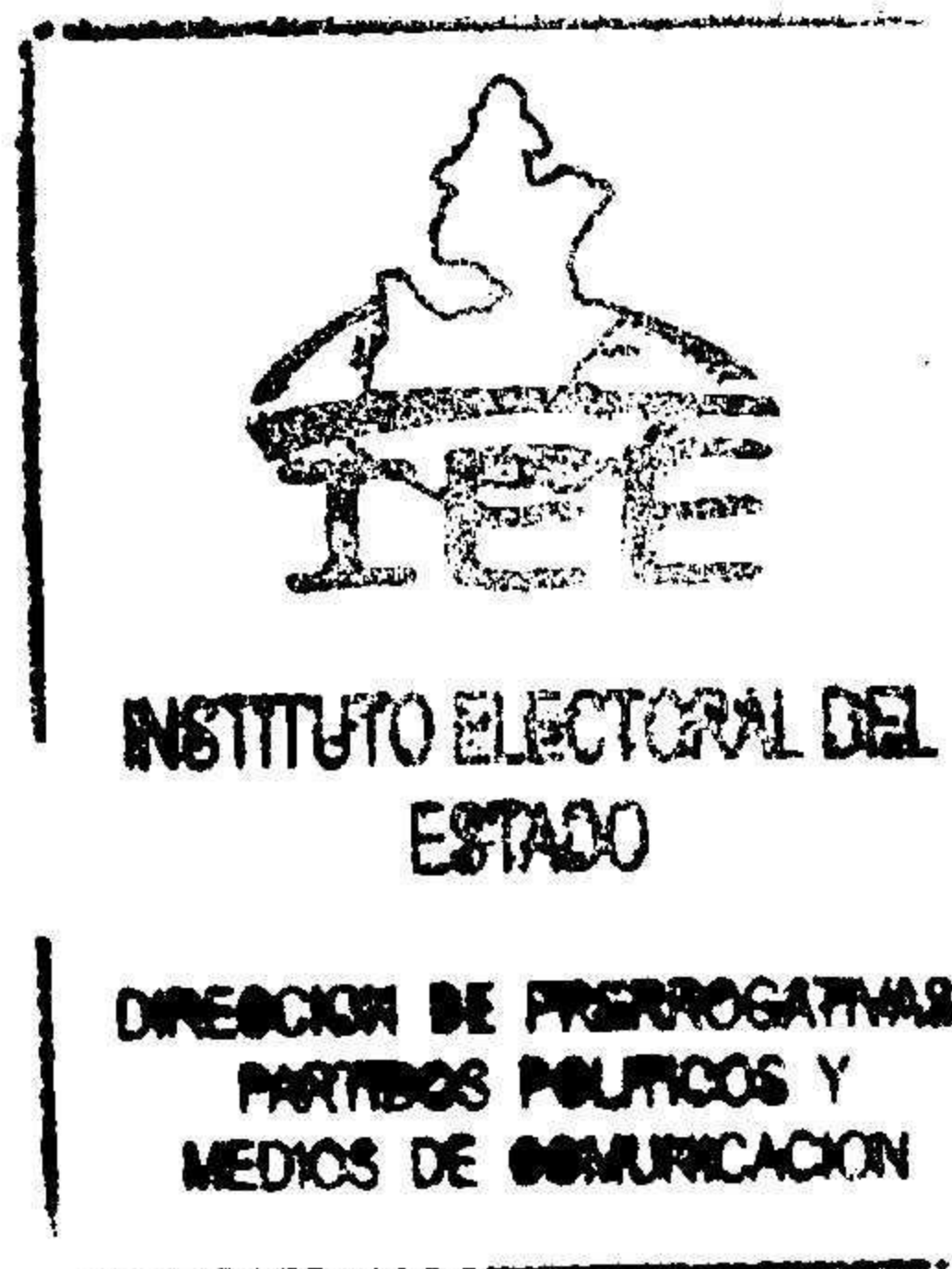

IV. DESTINO DE LOS RECURSOS DE CAMPAÑA (EGRESOS)

A) GASTOS DE PROPAGANDA	\$179,037.14
B) GASTOS OPERATIVOS DE CAMPAÑA	\$6,559.72
C) GASTOS EN PRENSA, RADIO Y TELEVISION	\$0.00
D) GASTOS EN SONDEOS Y ENCUESTAS DE OPINIÓN SOBRE ASUNTOS ELECTORALES	\$0.00
E) GASTOS FINANCIEROS	\$0.00
TOTAL	\$185,596.86

V. RESUMEN

INGRESOS	\$185,596.86
EGRESOS	\$185,596.86
SALDO	\$0.00

VI. RESPONSABLE DE LA INFORMACIÓN

VICENTE NAJERA GUTIERREZ
 NOMBRE (DEL O LOS TITULARES DEL ORGANO INTERNO)

(Handwritten signature)

(Handwritten signature)

FIRMA
01/12/2011
 FECHA (DÍA, MES Y AÑO)

INFORME SOBRE EL ORIGEN Y DESTINO DE LOS RECURSOS PARA LAS CAMPAÑAS ELECTORALES DEL PARTIDO Y/O COALICIÓN COALICIÓN COMPROMISO POR PUEBLA PARA EL PROCESO ELECTORAL DEL AÑO 2010

I. IDENTIFICACIÓN DE LA CAMPAÑA

1. TIPO DE CAMPAÑA ELECTORAL: GOBERNADOR _____ DIPUTADOS X AYUNTAMIENTOS _____
 2. DISTRITO ELECTORAL 12- ACATLÁN DE OSORIO NÚMERO 12
 3. MUNICIPIO DE _____
 4. FECHAS DE INICIO 21-Abr-2010 DE TERMINO 30-Jun-2010 TOPE \$2,410,894.28

II. IDENTIFICACIÓN DEL CANDIDATO

1. NOMBRE ENRIQUE NACER HERNANDEZ
 2. DOMICILIO PARTICULAR _____
 3. TELEFONO PARTICULAR _____

III. ORIGEN Y MONTO DE RECURSOS DE LA CAMPAÑA (INGRESOS)

		MONTO (\$)
1. APORTACIONES DEL COMITÉ DIRECTIVO ESTATAL		\$121,088.20
	En efectivo <u>\$121,088.20</u>	
	En especie <u>\$0.00</u>	
2. APORTACIONES DE ORGANISMOS ADHERENTES DEL PARTIDO		\$0.00
	En efectivo <u>\$0.00</u>	
	En especie <u>\$0.00</u>	
3. APORTACIONES DEL CANDIDATO		\$32,547.00
	En efectivo <u>\$0.00</u>	
	En especie <u>\$32,547.00</u>	
4. APORTACIONES DE MILITANTES		\$0.00
	En efectivo <u>\$0.00</u>	
	En especie <u>\$0.00</u>	
5. APORTACIONES DE SIMPATIZANTES		\$0.00
	En efectivo <u>\$0.00</u>	
	En especie <u>\$0.00</u>	
6. AUTOFINANCIAMIENTO		\$0.00
7. RENDIMIENTOS FINANCIEROS		\$0.00
TOTAL		\$153,635.20



IV. DESTINO DE LOS RECURSOS DE CAMPAÑA (EGRESOS)

A) GASTOS DE PROPAGANDA	\$153,635.20
B) GASTOS OPERATIVOS DE CAMPAÑA	\$0.00
C) GASTOS EN PRENSA, RADIO Y TELEVISION	\$0.00
D) GASTOS EN SONDEOS Y ENCUESTAS DE OPINIÓN SOBRE ASUNTOS ELECTORALES	\$0.00
E) GASTOS FINANCIEROS	\$0.00
TOTAL	\$153,635.20

V. RESUMEN

INGRESOS	\$153,635.20
EGRESOS	\$153,635.20
SALDO	\$0.00

VI. RESPONSABLE DE LA INFORMACIÓN

VICENTE NAJERA GUTIERREZ
 NOMBRE (DEL O LOS TITULARES DEL ORGANO INTERNO)

(Handwritten signature)
 VICENTE NAJERA GUTIERREZ

(Handwritten signature)
 VICENTE NAJERA GUTIERREZ

FIRMA
01/12/2011
 FECHA (DÍA, MES Y AÑO)

INFORME SOBRE EL ORIGEN Y DESTINO DE LOS RECURSOS PARA LAS CAMPAÑAS ELECTORALES DEL PARTIDO Y/O COALICIÓN COALICIÓN COMPROMISO POR PUEBLA PARA EL PROCESO ELECTORAL DEL AÑO 2010

I. IDENTIFICACIÓN DE LA CAMPAÑA

1. TIPO DE CAMPAÑA ELECTORAL: GOBERNADOR _____ DIPUTADOS X AYUNTAMIENTOS _____
 2. DISTRITO ELECTORAL 13- TEPEXI DE RODRÍGUEZ NÚMERO 13
 3. MUNICIPIO DE _____
 4. FECHAS DE INICIO 12-Abr-2010 DE TERMINO 30-Jun-2010 TOPE \$2,581,331.51

II. IDENTIFICACIÓN DEL CANDIDATO

1. NOMBRE EDMUNDO VALOIS MACEDA MORALES
 2. DOMICILIO PARTICULAR _____
 3. TELEFONO PARTICULAR _____

III. ORIGEN Y MONTO DE RECURSOS DE LA CAMPAÑA (INGRESOS)

		MONTO (\$)
1. APORTACIONES DEL COMITÉ DIRECTIVO ESTATAL		\$135,200.43
	En efectivo	\$135,200.43
	En especie	\$0.00
2. APORTACIONES DE ORGANISMOS ADHERENTES DEL PARTIDO		\$0.00
	En efectivo	\$0.00
	En especie	\$0.00
3. APORTACIONES DEL CANDIDATO		\$14,172.00
	En efectivo	\$0.00
	En especie	\$14,172.00
4. APORTACIONES DE MILITANTES		\$0.00
	En efectivo	\$0.00
	En especie	\$0.00
5. APORTACIONES DE SIMPATIZANTES		\$861.00
	En efectivo	\$0.00
	En especie	\$861.00
6. AUTOFINANCIAMIENTO		\$0.00
7. RENDIMIENTOS FINANCIEROS		\$0.00
TOTAL		\$150,233.43

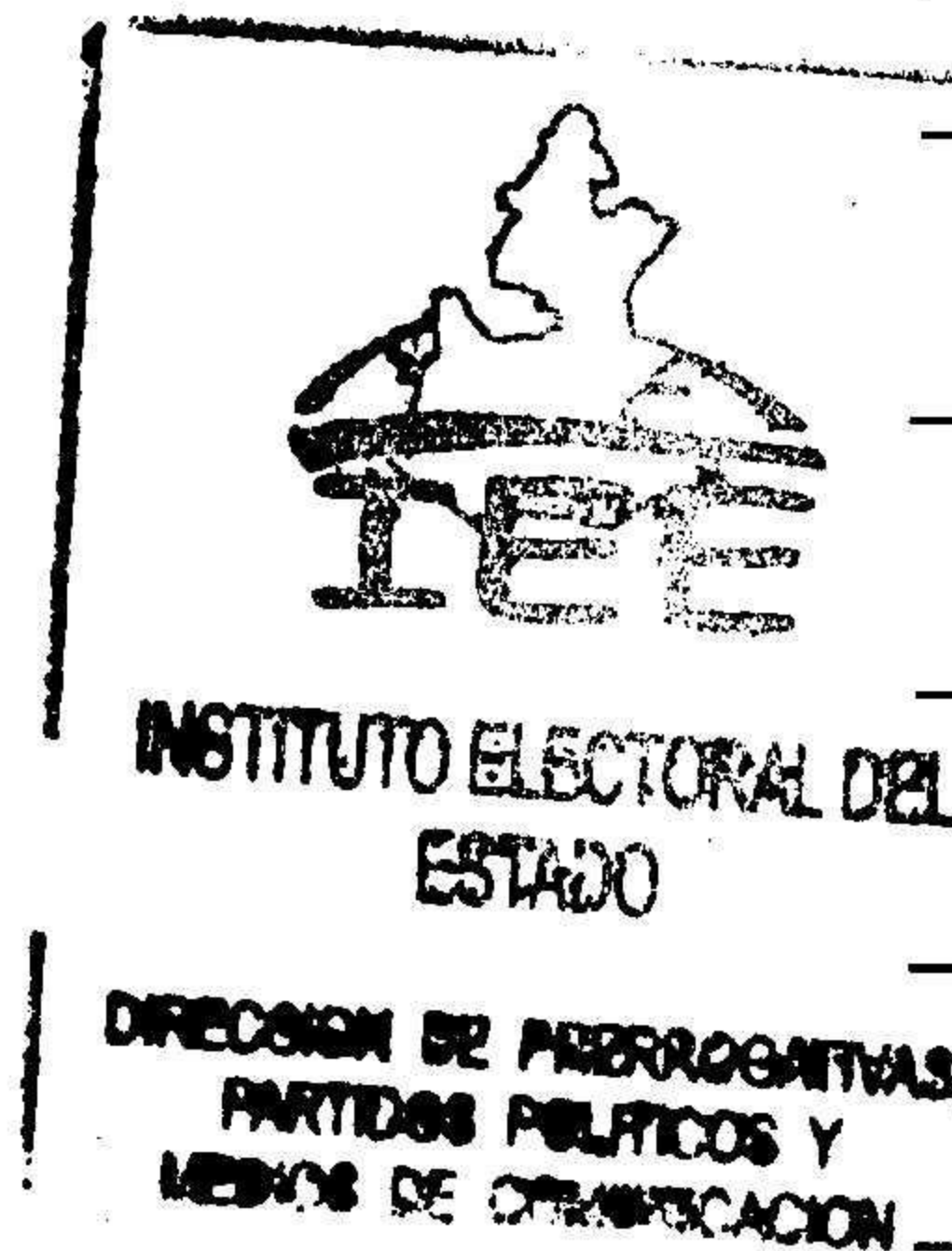

IV. DESTINO DE LOS RECURSOS DE CAMPAÑA (EGRESOS)

A) GASTOS DE PROPAGANDA	\$150,233.43
B) GASTOS OPERATIVOS DE CAMPAÑA	\$0.00
C) GASTOS EN PRENSA, RADIO Y TELEVISION	\$0.00
D) GASTOS EN SONDEOS Y ENCUESTAS DE OPINIÓN SOBRE ASUNTOS ELECTORALES	\$0.00
E) GASTOS FINANCIEROS	\$0.00
TOTAL	\$150,233.43

V. RESUMEN

INGRESOS	\$150,233.43
EGRESOS	\$150,233.43
SALDO	\$0.00

VI. RESPONSABLE DE LA INFORMACIÓN

VICENTE NAJERA GUTIERREZ
 NOMBRE (DEL O LOS TITULARES DEL ORGANO INTERNO)

VICENTE NAJERA GUTIERREZ

FIRMA

01/12/2011

FECHA (DÍA, MES Y AÑO)

INFORME SOBRE EL ORIGEN Y DESTINO DE LOS RECURSOS PARA LAS CAMPAÑAS ELECTORALES DEL PARTIDO Y/O COALICIÓN COALICIÓN COMPROMISO POR PUEBLA PARA EL PROCESO ELECTORAL DEL AÑO 2010

I. IDENTIFICACIÓN DE LA CAMPAÑA

1. TIPO DE CAMPAÑA ELECTORAL: GOBERNADOR _____ DIPUTADOS X AYUNTAMIENTOS _____
 2. DISTRITO ELECTORAL 14- TEHUACÁN NÚMERO 14
 3. MUNICIPIO DE _____
 4. FECHAS DE INICIO 21-Abr-2010 DE TERMINO 30-Jun-2010 TOPE \$2,644,663.47

II. IDENTIFICACIÓN DEL CANDIDATO

1. NOMBRE LUCIO RANGEL MENDOZA
 2. DOMICILIO PARTICULAR _____
 3. TELEFONO PARTICULAR _____

III. ORIGEN Y MONTO DE RECURSOS DE LA CAMPAÑA (INGRESOS)

		MONTO (\$)
1. APORTACIONES DEL COMITÉ DIRECTIVO ESTATAL		<u>\$130,847.54</u>
	En efectivo <u>\$130,847.54</u>	
	En especie <u>\$0.00</u>	
2. APORTACIONES DE ORGANISMOS ADHERENTES DEL PARTIDO		<u>\$0.00</u>
	En efectivo <u>\$0.00</u>	
	En especie <u>\$0.00</u>	
3. APORTACIONES DEL CANDIDATO		<u>\$202,878.31</u>
	En efectivo <u>\$0.00</u>	
	En especie <u>\$202,878.31</u>	
4. APORTACIONES DE MILITANTES		<u>\$0.00</u>
	En efectivo <u>\$0.00</u>	
	En especie <u>\$0.00</u>	
5. APORTACIONES DE SIMPATIZANTES		<u>\$2,805.53</u>
	En efectivo <u>\$0.00</u>	
	En especie <u>\$2,805.53</u>	
6. AUTOFINANCIAMIENTO		<u>\$0.00</u>
7. RENDIMIENTOS FINANCIEROS		<u>\$0.00</u>
TOTAL		<u>\$336,531.38</u>

IV. DESTINO DE LOS RECURSOS DE CAMPAÑA (EGRESOS)

A) GASTOS DE PROPAGANDA	<u>\$328,991.38</u>	
B) GASTOS OPERATIVOS DE CAMPAÑA	<u>\$0.00</u>	
C) GASTOS EN PRENSA, RADIO Y TELEVISION	<u>\$7,540.00</u>	
D) GASTOS EN SONDEOS Y ENCUESTAS DE OPINIÓN SOBRE ASUNTOS ELECTORALES	<u>\$0.00</u>	
E) GASTOS FINANCIEROS	<u>\$0.00</u>	
TOTAL		<u>\$336,531.38</u>

V. RESUMEN

INGRESOS	<u>\$336,531.38</u>
EGRESOS	<u>\$336,531.38</u>
SALDO	<u>\$0.00</u>

VI. RESPONSABLE DE LA INFORMACIÓN

VICENTE NAJERA GUTIERREZ
 NOMBRE (DEL O LOS TITULARES DEL ORGANO INTERNO)

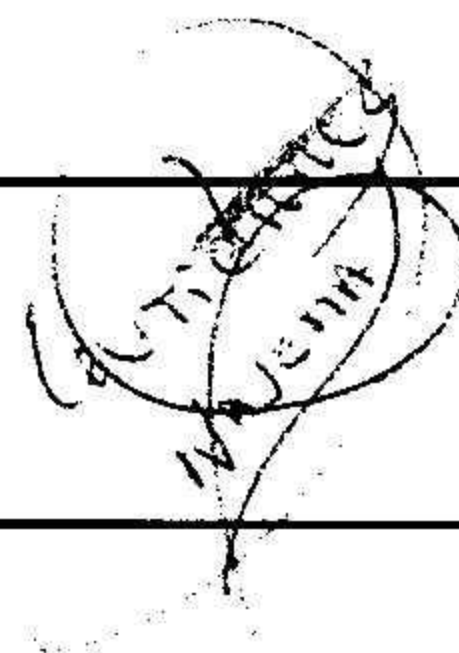
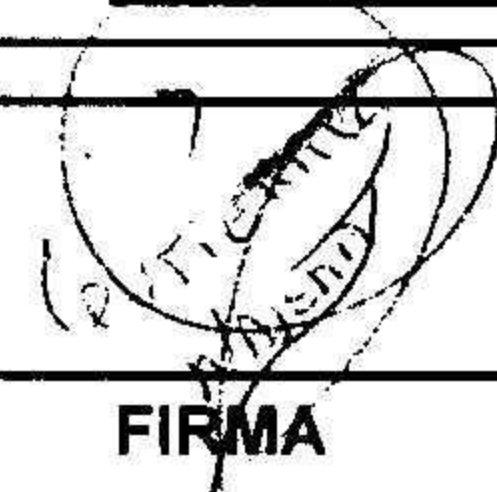
FIRMA
26/10/2012
 FECHA (DÍA, MES Y AÑO)

INFORME SOBRE EL ORIGEN Y DESTINO DE LOS RECURSOS PARA LAS CAMPAÑAS ELECTORALES DEL PARTIDO Y/O COALICIÓN COALICIÓN COMPROMISO POR PUEBLA PARA EL PROCESO ELECTORAL DEL AÑO 2010

I. IDENTIFICACIÓN DE LA CAMPAÑA

1. TIPO DE CAMPAÑA ELECTORAL: GOBERNADOR _____ DIPUTADOS X AYUNTAMIENTOS _____
 2. DISTRITO ELECTORAL 15- AJALPAN NÚMERO 15
 3. MUNICIPIO DE _____
 4. FECHAS DE INICIO 8-Abr-2010 DE TERMINO 30-Jun-2010 TOPE \$2,829,467.27

II. IDENTIFICACIÓN DEL CANDIDATO

1. NOMBRE MARIO FRANCO BARBOSA
 2. DOMICILIO PARTICULAR _____
 3. TELEFONO PARTICULAR _____

III. ORIGEN Y MONTO DE RECURSOS DE LA CAMPAÑA (INGRESOS)

		MONTO (\$)
1. APORTACIONES DEL COMITÉ DIRECTIVO ESTATAL		\$48,000.00
	En efectivo	\$48,000.00
	En especie	\$0.00
2. APORTACIONES DE ORGANISMOS ADHERENTES DEL PARTIDO		\$0.00
	En efectivo	\$0.00
	En especie	\$0.00
3. APORTACIONES DEL CANDIDATO		\$1,640.00
	En efectivo	\$0.00
	En especie	\$1,640.00
4. APORTACIONES DE MILITANTES		\$0.00
	En efectivo	\$0.00
	En especie	\$0.00
5. APORTACIONES DE SIMPATIZANTES		\$0.00
	En efectivo	\$0.00
	En especie	\$0.00
6. AUTOFINANCIAMIENTO		\$0.00
7. RENDIMIENTOS FINANCIEROS		\$0.00
TOTAL		\$49,640.00

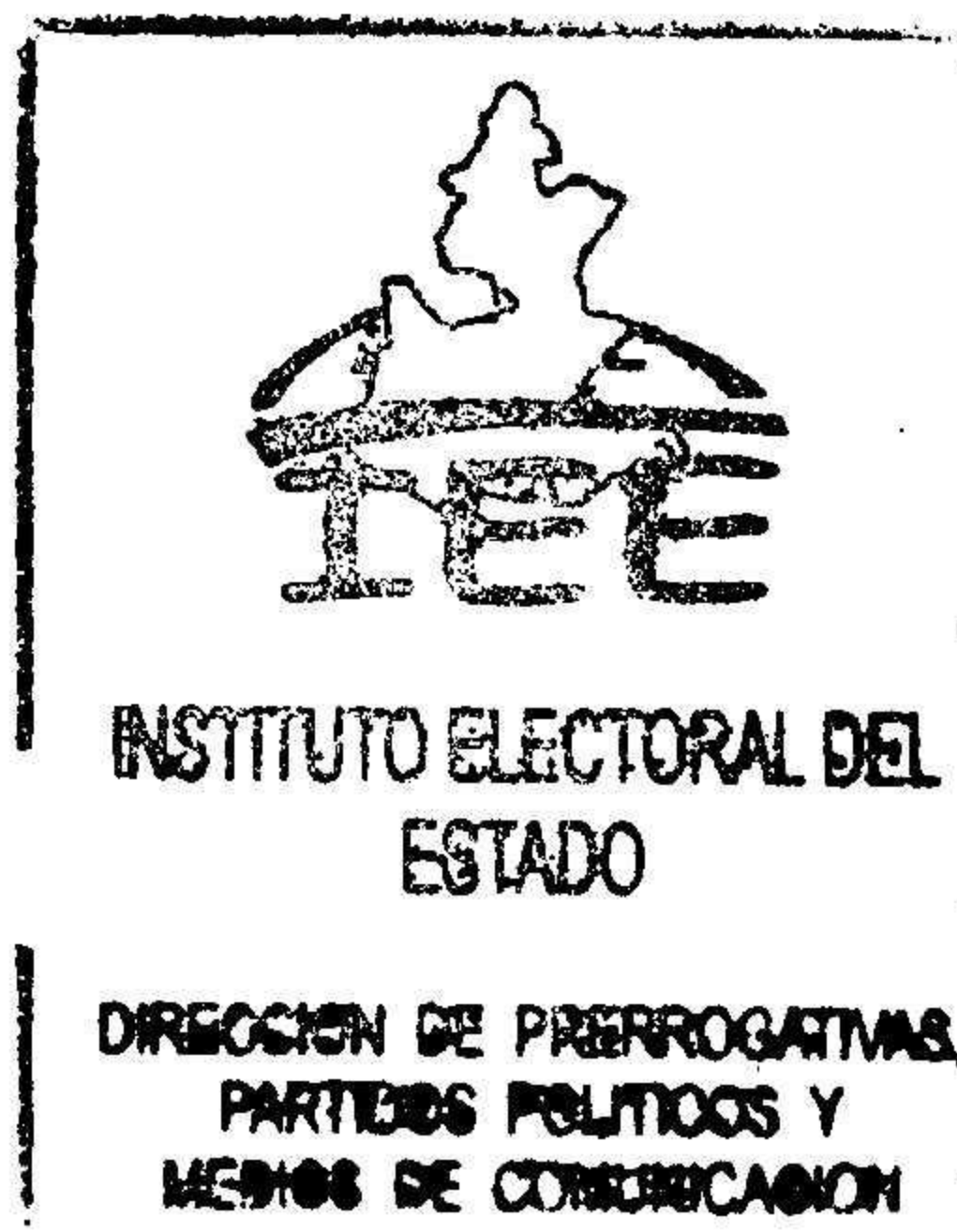

IV. DESTINO DE LOS RECURSOS DE CAMPAÑA (EGRESOS)

A) GASTOS DE PROPAGANDA	\$49,640.00	
B) GASTOS OPERATIVOS DE CAMPAÑA	\$0.00	
C) GASTOS EN PRENSA, RADIO Y TELEVISION	\$0.00	
D) GASTOS EN SONDEOS Y ENCUESTAS DE OPINIÓN SOBRE ASUNTOS ELECTORALES	\$0.00	
E) GASTOS FINANCIEROS	\$0.00	
TOTAL		\$49,640.00

V. RESUMEN

INGRESOS	\$49,640.00
EGRESOS	\$49,640.00
SALDO	\$0.00

VI. RESPONSABLE DE LA INFORMACIÓN

VICENTE NAJERA GUTIERREZ
 NOMBRE (DEL O LOS TITULARES DEL ORGANO INTERNO)

(Handwritten signature: VICENTE NAJERA GUTIERREZ)

(Handwritten signature: VICENTE NAJERA GUTIERREZ)

FIRMA

01/12/2011

FECHA (DÍA, MES Y AÑO)

INFORME SOBRE EL ORIGEN Y DESTINO DE LOS RECURSOS PARA LAS CAMPAÑAS ELECTORALES DEL PARTIDO Y/O COALICIÓN COALICIÓN COMPROMISO POR PUEBLA PARA EL PROCESO ELECTORAL DEL AÑO 2010

I. IDENTIFICACIÓN DE LA CAMPAÑA

1. TIPO DE CAMPAÑA ELECTORAL: GOBERNADOR _____ DIPUTADOS X AYUNTAMIENTOS _____
 2. DISTRITO ELECTORAL 16- TEPEACA NÚMERO 16
 3. MUNICIPIO DE _____
 4. FECHAS DE INICIO 12-Abr-2010 DE TERMINO 30-Jun-2010 TOPE \$2,923,661.64

II. IDENTIFICACIÓN DEL CANDIDATO

1. NOMBRE JOSE LUIS CONTRERAS COETO
 2. DOMICILIO PARTICULAR _____
 3. TELEFONO PARTICULAR _____

III. ORIGEN Y MONTO DE RECURSOS DE LA CAMPAÑA (INGRESOS)

		MONTO (\$)
1. APORTACIONES DEL COMITÉ DIRECTIVO ESTATAL		\$72,886.78
	En efectivo	\$72,886.78
	En especie	\$0.00
2. APORTACIONES DE ORGANISMOS ADHERENTES DEL PARTIDO		\$0.00
	En efectivo	\$0.00
	En especie	\$0.00
3. APORTACIONES DEL CANDIDATO		\$17,690.00
	En efectivo	\$0.00
	En especie	\$17,690.00
4. APORTACIONES DE MILITANTES		\$0.00
	En efectivo	\$0.00
	En especie	\$0.00
5. APORTACIONES DE SIMPATIZANTES		\$2,637.68
	En efectivo	\$0.00
	En especie	\$2,637.68
6. AUTOFINANCIAMIENTO		\$0.00
7. RENDIMIENTOS FINANCIEROS		\$0.00
	TOTAL	\$93,214.46

IV. DESTINO DE LOS RECURSOS DE CAMPAÑA (EGRESOS)

A) GASTOS DE PROPAGANDA	\$93,214.46
B) GASTOS OPERATIVOS DE CAMPAÑA	\$0.00
C) GASTOS EN PRENSA, RADIO Y TELEVISION	\$0.00
D) GASTOS EN SONDEOS Y ENCUESTAS DE OPINIÓN SOBRE ASUNTOS ELECTORALES	\$0.00
E) GASTOS FINANCIEROS	\$0.00
TOTAL	\$93,214.46

V. RESUMEN

INGRESOS	\$93,214.46
EGRESOS	\$93,214.46
SALDO	\$0.00

VI. RESPONSABLE DE LA INFORMACIÓN

VICENTE NAJERA GUTIERREZ
 NOMBRE (DEL O LOS TITULARES DEL ORGANO INTERNO)

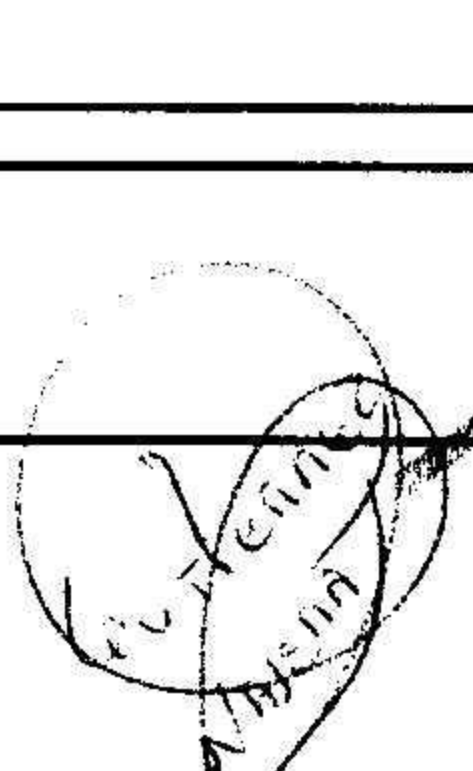
 FIRMA
 26/10/2012
 FECHA (DÍA, MES Y AÑO)

INFORME SOBRE EL ORIGEN Y DESTINO DE LOS RECURSOS PARA LAS CAMPAÑAS ELECTORALES DEL PARTIDO Y/O COALICIÓN COALICIÓN COMPROMISO POR PUEBLA PARA EL PROCESO ELECTORAL DEL AÑO 2010

I. IDENTIFICACIÓN DE LA CAMPAÑA

1. TIPO DE CAMPAÑA ELECTORAL: GOBERNADOR _____ DIPUTADOS X AYUNTAMIENTOS _____
 2. DISTRITO ELECTORAL 17- TECAMACHALCO NÚMERO 17
 3. MUNICIPIO DE _____
 4. FECHAS DE INICIO 12-Abr-2010 DE TERMINO 30-Jun-2010 TOPE \$3,505,132.41

II. IDENTIFICACIÓN DEL CANDIDATO

1. NOMBRE INES SATURNINO LOPEZ PONCE
 2. DOMICILIO PARTICULAR _____
 3. TELEFONO PARTICULAR _____

III. ORIGEN Y MONTO DE RECURSOS DE LA CAMPAÑA (INGRESOS)

		MONTO (\$)
1. APORTACIONES DEL COMITÉ DIRECTIVO ESTATAL		\$4,640.00
	En efectivo	\$4,640.00
	En especie	\$0.00
2. APORTACIONES DE ORGANISMOS ADHERENTES DEL PARTIDO		\$0.00
	En efectivo	\$0.00
	En especie	\$0.00
3. APORTACIONES DEL CANDIDATO		\$2,502.50
	En efectivo	\$0.00
	En especie	\$2,502.50
4. APORTACIONES DE MILITANTES		\$0.00
	En efectivo	\$0.00
	En especie	\$0.00
5. APORTACIONES DE SIMPATIZANTES		\$0.00
	En efectivo	\$0.00
	En especie	\$0.00
6. AUTOFINANCIAMIENTO		\$0.00
7. RENDIMIENTOS FINANCIEROS		\$0.00
TOTAL		\$7,142.50

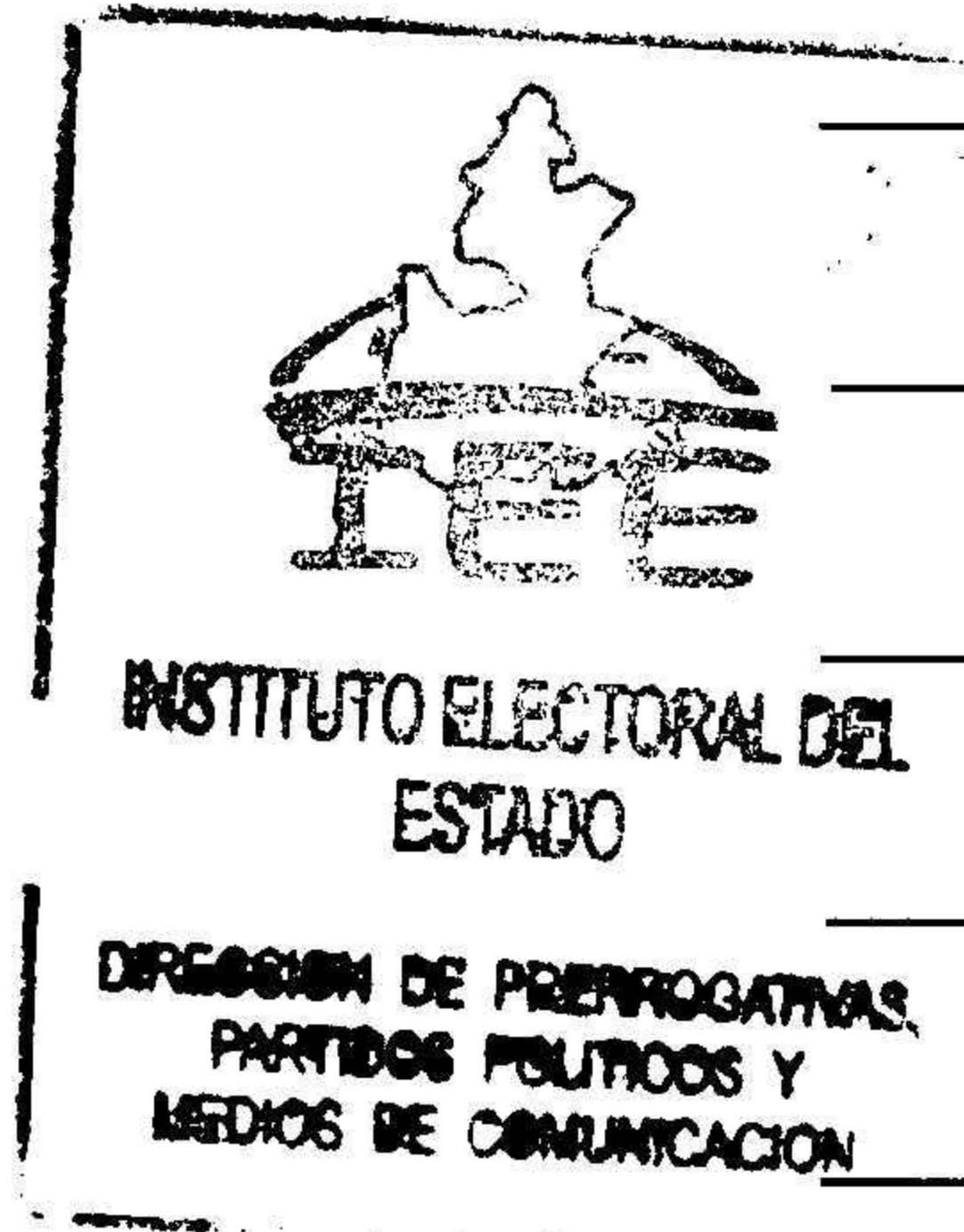

IV. DESTINO DE LOS RECURSOS DE CAMPAÑA (EGRESOS)

A) GASTOS DE PROPAGANDA	\$7,142.50
B) GASTOS OPERATIVOS DE CAMPAÑA	\$0.00
C) GASTOS EN PRENSA, RADIO Y TELEVISION	\$0.00
D) GASTOS EN SONDEOS Y ENCUESTAS DE OPINIÓN SOBRE ASUNTOS ELECTORALES	\$0.00
E) GASTOS FINANCIEROS	\$0.00
TOTAL	\$7,142.50

V. RESUMEN

INGRESOS	\$7,142.50
EGRESOS	\$7,142.50
SALDO	\$0.00

VI. RESPONSABLE DE LA INFORMACIÓN

VICENTE NAJERA GUTIERREZ
 NOMBRE (DEL O LOS TITULARES DEL ORGANO INTERNO)

(Handwritten signature of Vicente Najera Gutierrez)

(Handwritten signature)

FIRMA

01/12/2011

FECHA (DÍA, MES Y AÑO)

INFORME SOBRE EL ORIGEN Y DESTINO DE LOS RECURSOS PARA LAS CAMPAÑAS ELECTORALES DEL PARTIDO Y/O COALICIÓN COALICIÓN COMPROMISO POR PUEBLA PARA EL PROCESO ELECTORAL DEL AÑO 2010

I. IDENTIFICACIÓN DE LA CAMPAÑA

1. TIPO DE CAMPAÑA ELECTORAL: GOBERNADOR _____ DIPUTADOS X AYUNTAMIENTOS _____
 2. DISTRITO ELECTORAL 18- ACATZINGO NÚMERO 18
 3. MUNICIPIO DE _____
 4. FECHAS DE INICIO 20-Abr-2010 DE TERMINO 30-Jun-2010 TOPE \$1,887,183.52

II. IDENTIFICACIÓN DEL CANDIDATO

1. NOMBRE ISRAEL PEREZ NERI
 2. DOMICILIO PARTICULAR _____
 3. TELEFONO PARTICULAR _____

III. ORIGEN Y MONTO DE RECURSOS DE LA CAMPAÑA (INGRESOS)

		MONTO (\$)
1. APORTACIONES DEL COMITÉ DIRECTIVO ESTATAL		\$51,097.27
	En efectivo <u>\$51,097.27</u>	
	En especie <u>\$0.00</u>	
2. APORTACIONES DE ORGANISMOS ADHERENTES DEL PARTIDO		\$0.00
	En efectivo <u>\$0.00</u>	
	En especie <u>\$0.00</u>	
3. APORTACIONES DEL CANDIDATO		\$0.00
	En efectivo <u>\$0.00</u>	
	En especie <u>\$0.00</u>	
4. APORTACIONES DE MILITANTES		\$0.00
	En efectivo <u>\$0.00</u>	
	En especie <u>\$0.00</u>	
5. APORTACIONES DE SIMPATIZANTES		\$0.00
	En efectivo <u>\$0.00</u>	
	En especie <u>\$0.00</u>	
6. AUTOFINANCIAMIENTO		\$0.00
7. RENDIMIENTOS FINANCIEROS		\$0.00
TOTAL		<u>\$51,097.27</u>

IV. DESTINO DE LOS RECURSOS DE CAMPAÑA (EGRESOS)

A) GASTOS DE PROPAGANDA	\$49,415.77
B) GASTOS OPERATIVOS DE CAMPAÑA	\$0.00
C) GASTOS EN PRENSA, RADIO Y TELEVISION	\$1,681.50
D) GASTOS EN SONDEOS Y ENCUESTAS DE OPINIÓN SOBRE ASUNTOS ELECTORALES	\$0.00
E) GASTOS FINANCIEROS	\$0.00
TOTAL	<u>\$51,097.27</u>

V. RESUMEN

INGRESOS	\$51,097.27
EGRESOS	\$51,097.27
GALDO	\$0.00

VI. RESPONSABLE DE LA INFORMACIÓN

VICENTE NAJERA GUTIERREZ
 NOMBRE (DEL O LOS TITULARES DEL ORGANO INTERNO)

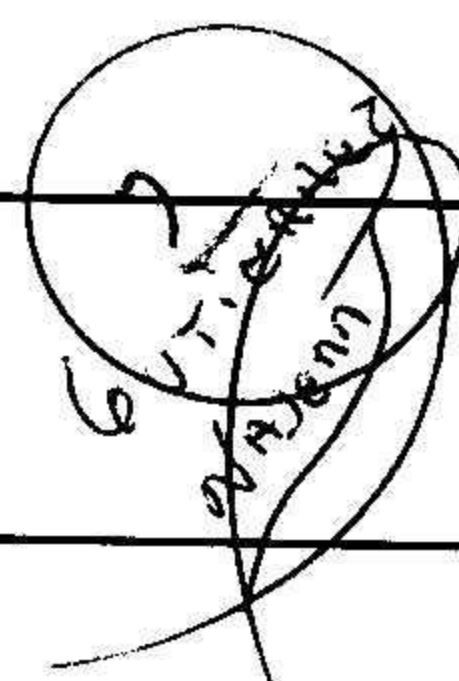

 FIRMA
2/10/2012
 FECHA (DÍA, MES Y AÑO)

INFORME SOBRE EL ORIGEN Y DESTINO DE LOS RECURSOS PARA LAS CAMPAÑAS ELECTORALES DEL PARTIDO Y/O COALICIÓN COALICIÓN COMPROMISO POR PUEBLA PARA EL PROCESO ELECTORAL DEL AÑO 2010

I. IDENTIFICACIÓN DE LA CAMPAÑA

1. TIPO DE CAMPAÑA ELECTORAL: GOBERNADOR _____ DIPUTADOS X AYUNTAMIENTOS _____
 2. DISTRITO ELECTORAL 19- CIUDAD SERDÁN NÚMERO 19
 3. MUNICIPIO DE _____
 4. FECHAS DE INICIO 12-Abr-2010 DE TERMINO 30-Jun-2010 TOPE \$2,591,668.23

II. IDENTIFICACIÓN DEL CANDIDATO

1. NOMBRE BLAS JORGE GARCILAZO ALCANTARA
 2. DOMICILIO PARTICULAR _____
 3. TELEFONO PARTICULAR _____

III. ORIGEN Y MONTO DE RECURSOS DE LA CAMPAÑA (INGRESOS)

		MONTO (\$)
1. APORTACIONES DEL COMITÉ DIRECTIVO ESTATAL		\$60,000.00
	En efectivo	\$60,000.00
	En especie	\$0.00
2. APORTACIONES DE ORGANISMOS ADHERENTES DEL PARTIDO		\$0.00
	En efectivo	\$0.00
	En especie	\$0.00
3. APORTACIONES DEL CANDIDATO		\$0.00
	En efectivo	\$0.00
	En especie	\$0.00
4. APORTACIONES DE MILITANTES		\$0.00
	En efectivo	\$0.00
	En especie	\$0.00
5. APORTACIONES DE SIMPATIZANTES		\$0.00
	En efectivo	\$0.00
	En especie	\$0.00
6. AUTOFINANCIAMIENTO		\$0.00
7. RENDIMIENTOS FINANCIEROS		\$0.00
TOTAL		\$60,000.00

IV. DESTINO DE LOS RECURSOS DE CAMPAÑA (EGRESOS)

A) GASTOS DE PROPAGANDA	\$60,000.00
B) GASTOS OPERATIVOS DE CAMPAÑA	\$0.00
C) GASTOS EN PRENSA, RADIO Y TELEVISION	\$0.00
D) GASTOS EN SONDEOS Y ENCUESTAS DE OPINIÓN SOBRE ASUNTOS ELECTORALES	\$0.00
E) GASTOS FINANCIEROS	\$0.00
TOTAL	\$60,000.00

V. RESUMEN

INGRESOS	\$60,000.00
EGRESOS	\$60,000.00
SALDO	\$0.00

VI. RESPONSABLE DE LA INFORMACIÓN

JESUS GUILLERMO CORTES ROJAS
 NOMBRE (DEL O LOS TITULARES DEL ORGANO INTERNO)

(Handwritten signature)
 J. GUILLERMO CORTES ROJAS

(Handwritten signature)
 FIRMA

28/04/2011
 FECHA (DÍA, MES Y AÑO)

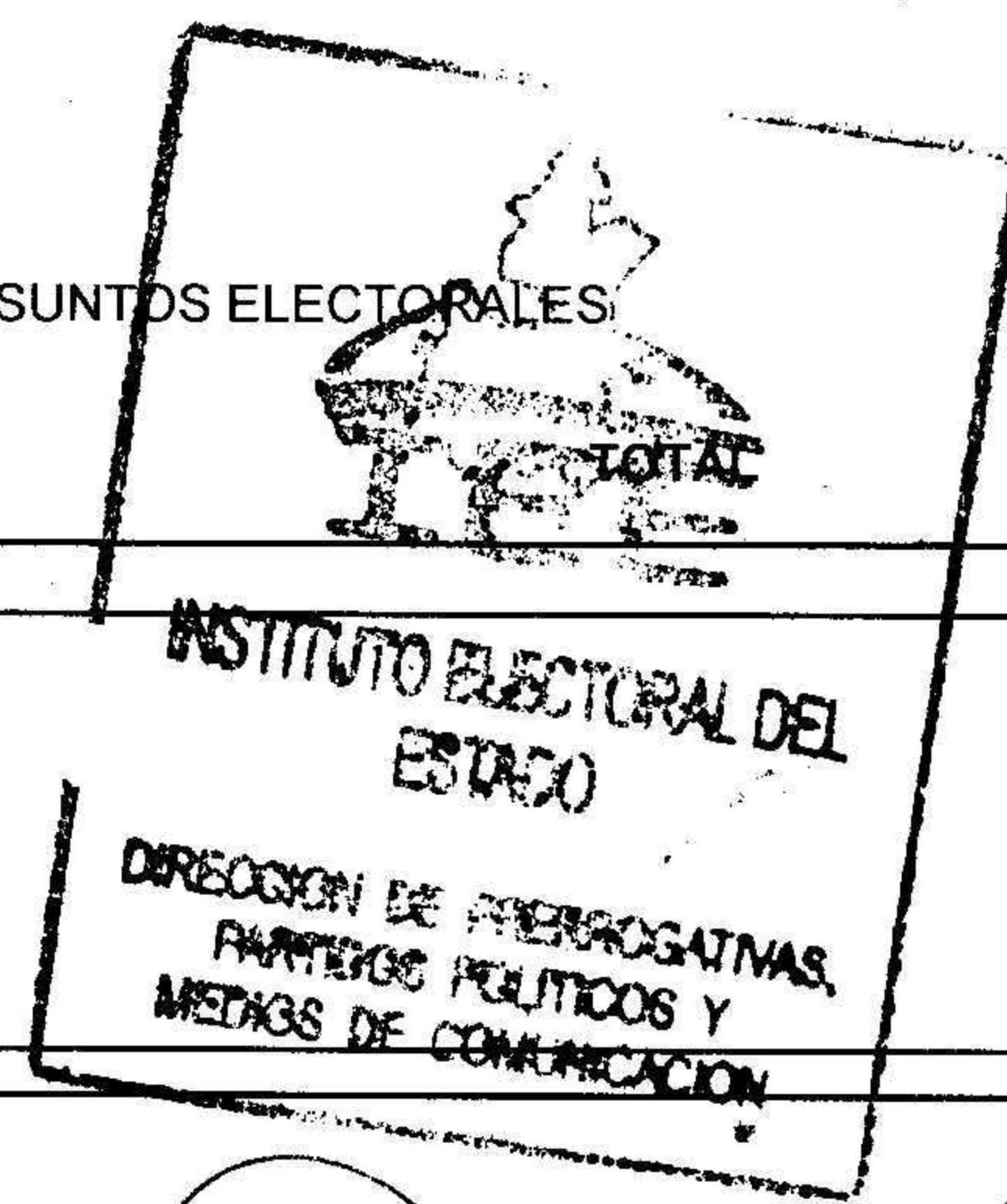

INFORME SOBRE EL ORIGEN Y DESTINO DE LOS RECURSOS PARA LAS CAMPAÑAS ELECTORALES DEL PARTIDO Y/O COALICIÓN COALICIÓN COMPROMISO POR PUEBLA PARA EL PROCESO ELECTORAL DEL AÑO 2010

I. IDENTIFICACIÓN DE LA CAMPAÑA

1. TIPO DE CAMPAÑA ELECTORAL: GOBERNADOR _____ DIPUTADOS X AYUNTAMIENTOS _____
 2. DISTRITO ELECTORAL 20- TLATLAUQUITEPEC NÚMERO 20
 3. MUNICIPIO DE _____
 4. FECHAS DE INICIO 12-Abr-2010 DE TERMINO 30-Jun-2010 TOPE \$2,320,322.92

II. IDENTIFICACIÓN DEL CANDIDATO

1. NOMBRE JOSE ANGEL PEDRO GUERRERO HERRERA
 2. DOMICILIO PARTICULAR _____
 3. TELEFONO PARTICULAR _____

III. ORIGEN Y MONTO DE RECURSOS DE LA CAMPAÑA (INGRESOS)

		MONTO (\$)
1. APORTACIONES DEL COMITÉ DIRECTIVO ESTATAL		\$172,196.18
	En efectivo <u>\$172,196.18</u>	
	En especie <u>\$0.00</u>	
2. APORTACIONES DE ORGANISMOS ADHERENTES DEL PARTIDO		\$0.00
	En efectivo <u>\$0.00</u>	
	En especie <u>\$0.00</u>	
3. APORTACIONES DEL CANDIDATO		\$9,937.50
	En efectivo <u>\$0.00</u>	
	En especie <u>\$9,937.50</u>	
4. APORTACIONES DE MILITANTES		\$0.00
	En efectivo <u>\$0.00</u>	
	En especie <u>\$0.00</u>	
5. APORTACIONES DE SIMPATIZANTES		\$0.00
	En efectivo <u>\$0.00</u>	
	En especie <u>\$0.00</u>	
6. AUTOFINANCIAMIENTO		\$0.00
7. RENDIMIENTOS FINANCIEROS		\$0.00
TOTAL		\$182,133.68

IV. DESTINO DE LOS RECURSOS DE CAMPAÑA (EGRESOS)

A) GASTOS DE PROPAGANDA	\$172,981.55
B) GASTOS OPERATIVOS DE CAMPAÑA	\$8,731.05
C) GASTOS EN PRENSA, RADIO Y TELEVISION	\$0.00
D) GASTOS EN SONDEOS Y ENCUESTAS DE OPINIÓN SOBRE ASUNTOS ELECTORALES	\$0.00
E) GASTOS FINANCIEROS	\$421.08
TOTAL	\$182,133.68

V. RESUMEN

INGRESOS	\$182,133.68
EGRESOS	\$182,133.68
SALDO	\$0.00

VI. RESPONSABLE DE LA INFORMACIÓN

VICENTE NAJERA GUTIERREZ
 NOMBRE (DEL O LOS TITULARES DEL ORGANO INTERNO)

(Handwritten signature: VICENTE NAJERA GUTIERREZ)

(Handwritten signature: VICENTE NAJERA GUTIERREZ)

FIRMA

17/04/2012

FECHA (DÍA, MES Y AÑO)

INFORME SOBRE EL ORIGEN Y DESTINO DE LOS RECURSOS PARA LAS CAMPAÑAS ELECTORALES DEL PARTIDO Y/O COALICIÓN COALICIÓN COMPROMISO POR PUEBLA PARA EL PROCESO ELECTORAL DEL AÑO 2010

I. IDENTIFICACIÓN DE LA CAMPAÑA

1. TIPO DE CAMPAÑA ELECTORAL: GOBERNADOR _____ DIPUTADOS X AYUNTAMIENTOS _____
 2. DISTRITO ELECTORAL 21- TEZIUTLÁN NÚMERO 21
 3. MUNICIPIO DE _____
 4. FECHAS DE INICIO 12-Abr-2010 DE TERMINO 30-Jun-2010 TOPE \$2,095,963.23

II. IDENTIFICACIÓN DEL CANDIDATO

1. NOMBRE EDGAR ANTONIO VAZQUEZ HERNANDEZ
 2. DOMICILIO PARTICULAR _____
 3. TELEFONO PARTICULAR _____

III. ORIGEN Y MONTO DE RECURSOS DE LA CAMPAÑA (INGRESOS)

		MONTO (\$)
1. APORTACIONES DEL COMITÉ DIRECTIVO ESTATAL		<u>\$101,442.00</u>
	En efectivo <u>\$101,442.00</u>	
	En especie <u>\$0.00</u>	
2. APORTACIONES DE ORGANISMOS ADHERENTES DEL PARTIDO		<u>\$0.00</u>
	En efectivo <u>\$0.00</u>	
	En especie <u>\$0.00</u>	
3. APORTACIONES DEL CANDIDATO		<u>\$25,390.49</u>
	En efectivo <u>\$0.00</u>	
	En especie <u>\$25,390.49</u>	
4. APORTACIONES DE MILITANTES		<u>\$0.00</u>
	En efectivo <u>\$0.00</u>	
	En especie <u>\$0.00</u>	
5. APORTACIONES DE SIMPATIZANTES		<u>\$0.00</u>
	En efectivo <u>\$0.00</u>	
	En especie <u>\$0.00</u>	
6. AUTOFINANCIAMIENTO		<u>\$0.00</u>
7. RENDIMIENTOS FINANCIEROS		<u>\$0.00</u>
TOTAL		<u>\$126,832.49</u>

IV. DESTINO DE LOS RECURSOS DE CAMPAÑA (EGRESOS)

A) GASTOS DE PROPAGANDA	<u>\$126,832.49</u>
B) GASTOS OPERATIVOS DE CAMPAÑA	<u>\$0.00</u>
C) GASTOS EN PRENSA, RADIO Y TELEVISION	<u>\$0.00</u>
D) GASTOS EN SONDEOS Y ENCUESTAS DE OPINIÓN SOBRE ASUNTOS ELECTORALES	<u>\$0.00</u>
E) GASTOS FINANCIEROS	<u>\$0.00</u>
TOTAL	<u>\$126,832.49</u>

V. RESUMEN

INGRESOS	<u>\$126,832.49</u>
EGRESOS	<u>\$126,832.49</u>
SALDO	<u>\$0.00</u>

VI. RESPONSABLE DE LA INFORMACIÓN

VICENTE NAJERA GUTIERREZ
 NOMBRE (DEL O LOS TITULARES DEL ORGANO INTERNO)

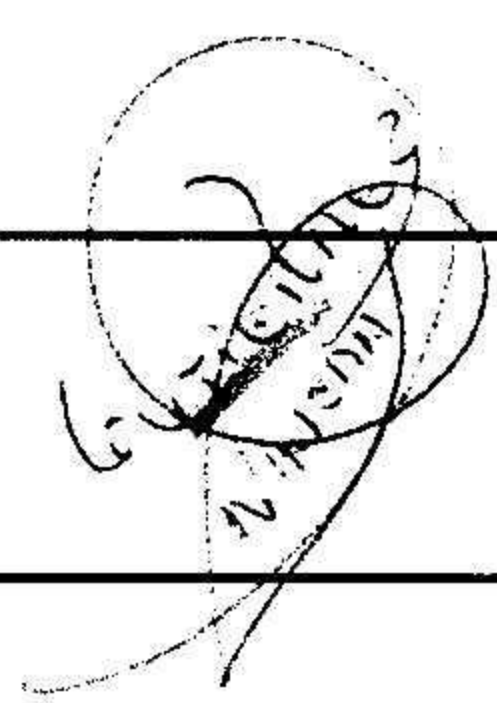

FIRMA
26/10/2012
 FECHA (DÍA, MES Y AÑO)

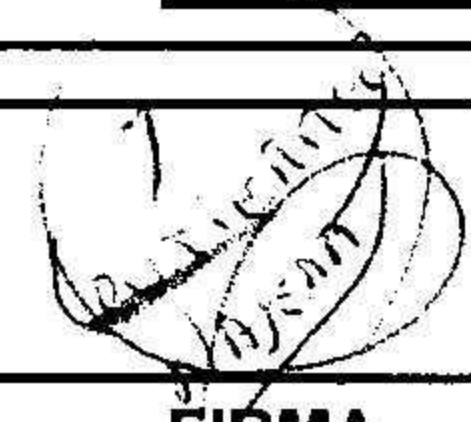

INFORME SOBRE EL ORIGEN Y DESTINO DE LOS RECURSOS PARA LAS CAMPAÑAS ELECTORALES DEL PARTIDO Y/O COALICIÓN COALICIÓN COMPROMISO POR PUEBLA PARA EL PROCESO ELECTORAL DEL AÑO 2010

I. IDENTIFICACIÓN DE LA CAMPAÑA

1. TIPO DE CAMPAÑA ELECTORAL: GOBERNADOR _____ DIPUTADOS X AYUNTAMIENTOS _____
 2. DISTRITO ELECTORAL 22-ZACAPOAXTLA NÚMERO 22
 3. MUNICIPIO DE _____
 4. FECHAS DE INICIO 12-Abr-2010 DE TERMINO 30-Jun-2010 TOPE \$2,156,449.60

II. IDENTIFICACIÓN DEL CANDIDATO

1. NOMBRE HUGO ALEJO DOMINGUEZ
 2. DOMICILIO PARTICULAR _____
 3. TELEFONO PARTICULAR _____

III. ORIGEN Y MONTO DE RECURSOS DE LA CAMPAÑA (INGRESOS)

		MONTO (\$)
1. APORTACIONES DEL COMITÉ DIRECTIVO ESTATAL		\$165,325.04
	En efectivo <u>\$165,325.04</u>	
	En especie <u>\$0.00</u>	
2. APORTACIONES DE ORGANISMOS ADHERENTES DEL PARTIDO		\$0.00
	En efectivo <u>\$0.00</u>	
	En especie <u>\$0.00</u>	
3. APORTACIONES DEL CANDIDATO		\$5,016.00
	En efectivo <u>\$0.00</u>	
	En especie <u>\$5,016.00</u>	
4. APORTACIONES DE MILITANTES		\$0.00
	En efectivo <u>\$0.00</u>	
	En especie <u>\$0.00</u>	
5. APORTACIONES DE SIMPATIZANTES		\$28,815.15
	En efectivo <u>\$0.00</u>	
	En especie <u>\$28,815.15</u>	
6. AUTOFINANCIAMIENTO		\$0.00
7. RENDIMIENTOS FINANCIEROS		\$0.00
TOTAL		\$199,156.19



IV. DESTINO DE LOS RECURSOS DE CAMPAÑA (EGRESOS)

A) GASTOS DE PROPAGANDA	\$199,156.19
B) GASTOS OPERATIVOS DE CAMPAÑA	\$0.00
C) GASTOS EN PRENSA, RADIO Y TELEVISION	\$0.00
D) GASTOS EN SONDEOS Y ENCUESTAS DE OPINIÓN SOBRE ASUNTOS ELECTORALES	\$0.00
E) GASTOS FINANCIEROS	\$0.00
TOTAL	\$199,156.19

V. RESUMEN

INGRESOS	\$199,156.19
EGRESOS	\$199,156.19
SALDO	\$0.00

VI. RESPONSABLE DE LA INFORMACIÓN

VICENTE NAJERA GUTIERREZ
 NOMBRE (DEL O LOS TITULARES DEL ORGANO INTERNO)

VICENTE NAJERA GUTIERREZ

VICENTE NAJERA GUTIERREZ

FIRMA

01/12/2011

FECHA (DÍA, MES Y AÑO)

INFORME SOBRE EL ORIGEN Y DESTINO DE LOS RECURSOS PARA LAS CAMPAÑAS ELECTORALES DEL PARTIDO Y/O COALICIÓN COALICIÓN COMPROMISO POR PUEBLA PARA EL PROCESO ELECTORAL DEL AÑO 2010

I. IDENTIFICACIÓN DE LA CAMPAÑA

1. TIPO DE CAMPAÑA ELECTORAL: GOBERNADOR _____ DIPUTADOS X AYUNTAMIENTOS _____
 2. DISTRITO ELECTORAL 23- TETELA DE OCAMPO NÚMERO 23
 3. MUNICIPIO DE _____
 4. FECHAS DE INICIO 12-Abr-2010 DE TÉRMINO 30-Jun-2010 TOPE \$1,885,177.35

II. IDENTIFICACIÓN DEL CANDIDATO

1. NOMBRE MAIELLA MARTHA GABRIELA GOMEZ MALDONADO
 2. DOMICILIO PARTICULAR _____
 3. TELEFONO PARTICULAR _____

III. ORIGEN Y MONTO DE RECURSOS DE LA CAMPAÑA (INGRESOS)

		MONTO (\$)
1. APORTACIONES DEL COMITÉ DIRECTIVO ESTATAL		\$112,342.95
	En efectivo	\$112,342.95
	En especie	\$0.00
2. APORTACIONES DE ORGANISMOS ADHERENTES DEL PARTIDO		\$0.00
	En efectivo	\$0.00
	En especie	\$0.00
3. APORTACIONES DEL CANDIDATO		\$2,013.08
	En efectivo	\$0.00
	En especie	\$2,013.08
4. APORTACIONES DE MILITANTES		\$0.00
	En efectivo	\$0.00
	En especie	\$0.00
5. APORTACIONES DE SIMPATIZANTES		\$0.00
	En efectivo	\$0.00
	En especie	\$0.00
6. AUTOFINANCIAMIENTO		\$0.00
7. RENDIMIENTOS FINANCIEROS		\$0.00
TOTAL		\$114,356.03

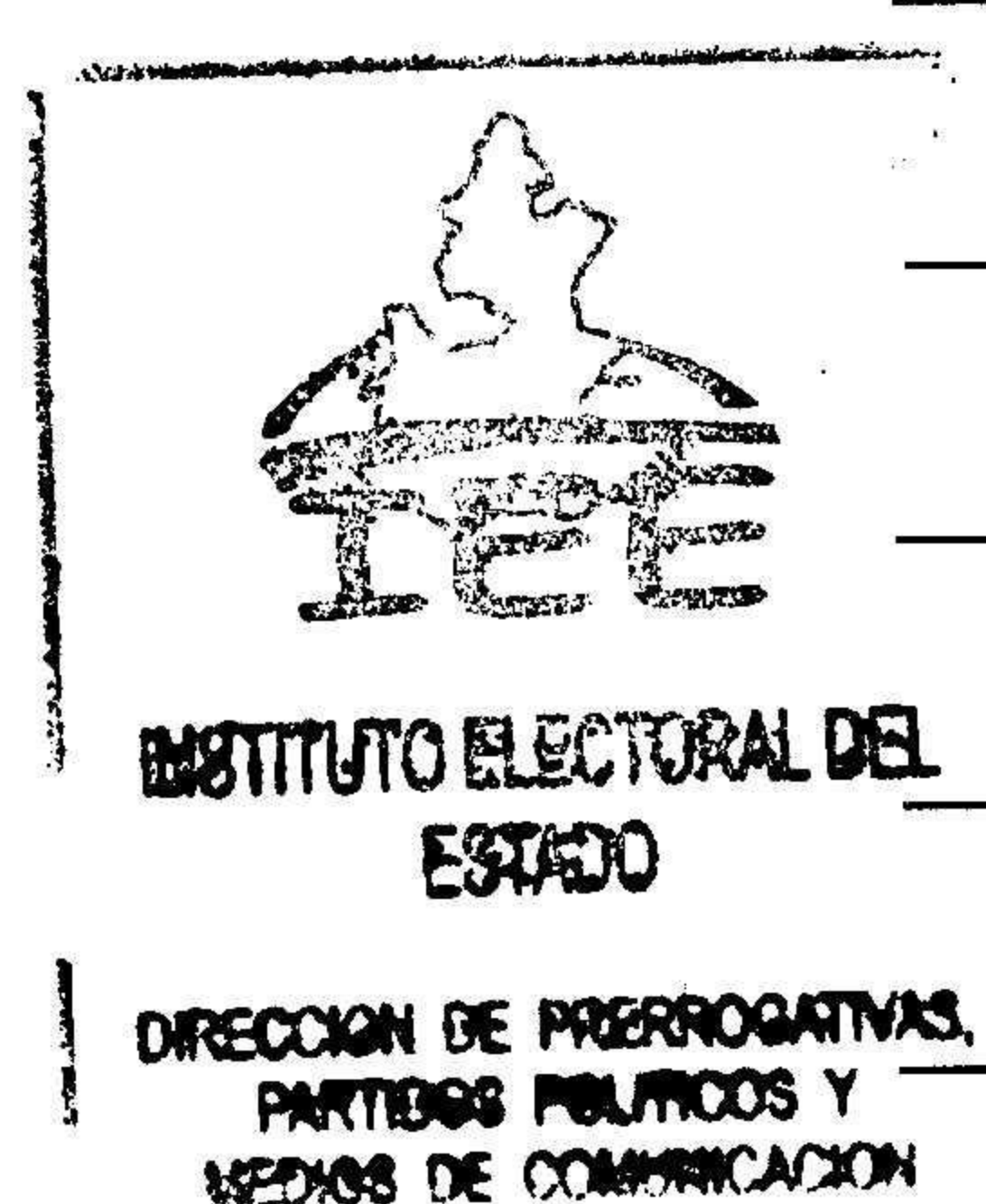

IV. DESTINO DE LOS RECURSOS DE CAMPAÑA (EGRESOS)

A) GASTOS DE PROPAGANDA	\$114,356.03
B) GASTOS OPERATIVOS DE CAMPAÑA	\$0.00
C) GASTOS EN PRENSA, RADIO Y TELEVISION	\$0.00
D) GASTOS EN SONDEOS Y ENCUESTAS DE OPINIÓN SOBRE ASUNTOS ELECTORALES	\$0.00
E) GASTOS FINANCIEROS	\$0.00
TOTAL	\$114,356.03

V. RESUMEN

INGRESOS	\$114,356.03
EGRESOS	\$114,356.03
SALDO	\$0.00

VI. RESPONSABLE DE LA INFORMACIÓN

VICENTE NAJERA GUTIERREZ
 NOMBRE (DEL O LOS TITULARES DEL ORGANO INTERNO)

(Handwritten signature: VICENTE NAJERA GUTIERREZ)

(Handwritten signature: VICENTE NAJERA GUTIERREZ)

FIRMA
 01/12/2011
 FECHA (DÍA, MES Y AÑO)

INFORME SOBRE EL ORIGEN Y DESTINO DE LOS RECURSOS PARA LAS CAMPAÑAS ELECTORALES DEL PARTIDO Y/O COALICIÓN COALICIÓN COMPROMISO POR PUEBLA PARA EL PROCESO ELECTORAL DEL AÑO 2010

I. IDENTIFICACIÓN DE LA CAMPAÑA

1. TIPO DE CAMPAÑA ELECTORAL: GOBERNADOR _____ DIPUTADOS X AYUNTAMIENTOS _____
 2. DISTRITO ELECTORAL 24- ZACATLÁN NÚMERO 24
 3. MUNICIPIO DE _____
 4. FECHAS DE INICIO 12-Abr-2010 DE TERMINO 30-Jun-2010 TOPE \$2,634,055.66

II. IDENTIFICACIÓN DEL CANDIDATO

1. NOMBRE MARIA ESTHER JIMENEZ RAMOS
 2. DOMICILIO PARTICULAR _____
 3. TELEFONO PARTICULAR _____

III. ORIGEN Y MONTO DE RECURSOS DE LA CAMPAÑA (INGRESOS)

		MONTO (\$)
1. APORTACIONES DEL COMITÉ DIRECTIVO ESTATAL		<u>\$151,700.68</u>
	En efectivo <u>\$151,700.68</u>	
	En especie <u>\$0.00</u>	
2. APORTACIONES DE ORGANISMOS ADHERENTES DEL PARTIDO		<u>\$0.00</u>
	En efectivo <u>\$0.00</u>	
	En especie <u>\$0.00</u>	
3. APORTACIONES DEL CANDIDATO		<u>\$70,479.02</u>
	En efectivo <u>\$0.00</u>	
	En especie <u>\$70,479.02</u>	
4. APORTACIONES DE MILITANTES		<u>\$0.00</u>
	En efectivo <u>\$0.00</u>	
	En especie <u>\$0.00</u>	
5. APORTACIONES DE SIMPATIZANTES		<u>\$0.00</u>
	En efectivo <u>\$0.00</u>	
	En especie <u>\$0.00</u>	
6. AUTOFINANCIAMIENTO		<u>\$0.00</u>
7. RENDIMIENTOS FINANCIEROS		<u>\$0.00</u>
TOTAL		<u>\$222,179.70</u>

IV. DESTINO DE LOS RECURSOS DE CAMPAÑA (EGRESOS)

A) GASTOS DE PROPAGANDA	<u>\$222,179.70</u>	
B) GASTOS OPERATIVOS DE CAMPAÑA	<u>\$0.00</u>	
C) GASTOS EN PRENSA, RADIO Y TELEVISION	<u>\$0.00</u>	
D) GASTOS EN SONDEOS Y ENCUESTAS DE OPINIÓN SOBRE ASUNTOS ELECTORALES	<u>\$0.00</u>	
E) GASTOS FINANCIEROS	<u>\$0.00</u>	
TOTAL		<u>\$222,179.70</u>

V. RESUMEN

INGRESOS	<u>\$222,179.70</u>
EGRESOS	<u>\$222,179.70</u>
SALDO	<u>\$0.00</u>

VI. RESPONSABLE DE LA INFORMACIÓN

VICENTE NAJERA GUTIERREZ
 NOMBRE (DEL O LOS TITULARES DEL ORGANO INTERNO)

[Firma]
 FIRMA
26/10/2012
 FECHA (DÍA, MES Y AÑO)

INFORME SOBRE EL ORIGEN Y DESTINO DE LOS RECURSOS PARA LAS CAMPAÑAS ELECTORALES DEL PARTIDO Y/O COALICIÓN COALICIÓN COMPROMISO POR PUEBLA PARA EL PROCESO ELECTORAL DEL AÑO 2010

I. IDENTIFICACIÓN DE LA CAMPAÑA

1. TIPO DE CAMPAÑA ELECTORAL: GOBERNADOR _____ DIPUTADOS X AYUNTAMIENTOS _____
 2. DISTRITO ELECTORAL 25- HUAUCHINANGO NÚMERO 25
 3. MUNICIPIO DE _____
 4. FECHAS DE INICIO 8-Abr-2010 DE TERMINO 30-Jun-2010 TOPE \$1,969,603.56

II. IDENTIFICACIÓN DEL CANDIDATO

1. NOMBRE JORGE LUIS FUENTES CARRANZA
 2. DOMICILIO PARTICULAR _____
 3. TELEFONO PARTICULAR _____

III. ORIGEN Y MONTO DE RECURSOS DE LA CAMPAÑA (INGRESOS)

		MONTO (\$)
1. APORTACIONES DEL COMITÉ DIRECTIVO ESTATAL		\$86,500.00
	En efectivo <u>\$86,500.00</u>	
	En especie <u>\$0.00</u>	
2. APORTACIONES DE ORGANISMOS ADHERENTES DEL PARTIDO		\$0.00
	En efectivo <u>\$0.00</u>	
	En especie <u>\$0.00</u>	
3. APORTACIONES DEL CANDIDATO		\$0.00
	En efectivo <u>\$0.00</u>	
	En especie <u>\$0.00</u>	
4. APORTACIONES DE MILITANTES		\$0.00
	En efectivo <u>\$0.00</u>	
	En especie <u>\$0.00</u>	
5. APORTACIONES DE SIMPATIZANTES		\$0.00
	En efectivo <u>\$0.00</u>	
	En especie <u>\$0.00</u>	
6. AUTOFINANCIAMIENTO		\$0.00
7. RENDIMIENTOS FINANCIEROS		\$0.00
TOTAL		<u>\$86,500.00</u>

IV. DESTINO DE LOS RECURSOS DE CAMPAÑA (EGRESOS)

A) GASTOS DE PROPAGANDA	\$86,500.00
B) GASTOS OPERATIVOS DE CAMPAÑA	\$0.00
C) GASTOS EN PRENSA, RADIO Y TELEVISION	\$0.00
D) GASTOS EN SONDEOS Y ENCUESTAS DE OPINIÓN SOBRE ASUNTOS ELECTORALES	\$0.00
E) GASTOS FINANCIEROS	\$0.00
TOTAL	<u>\$86,500.00</u>

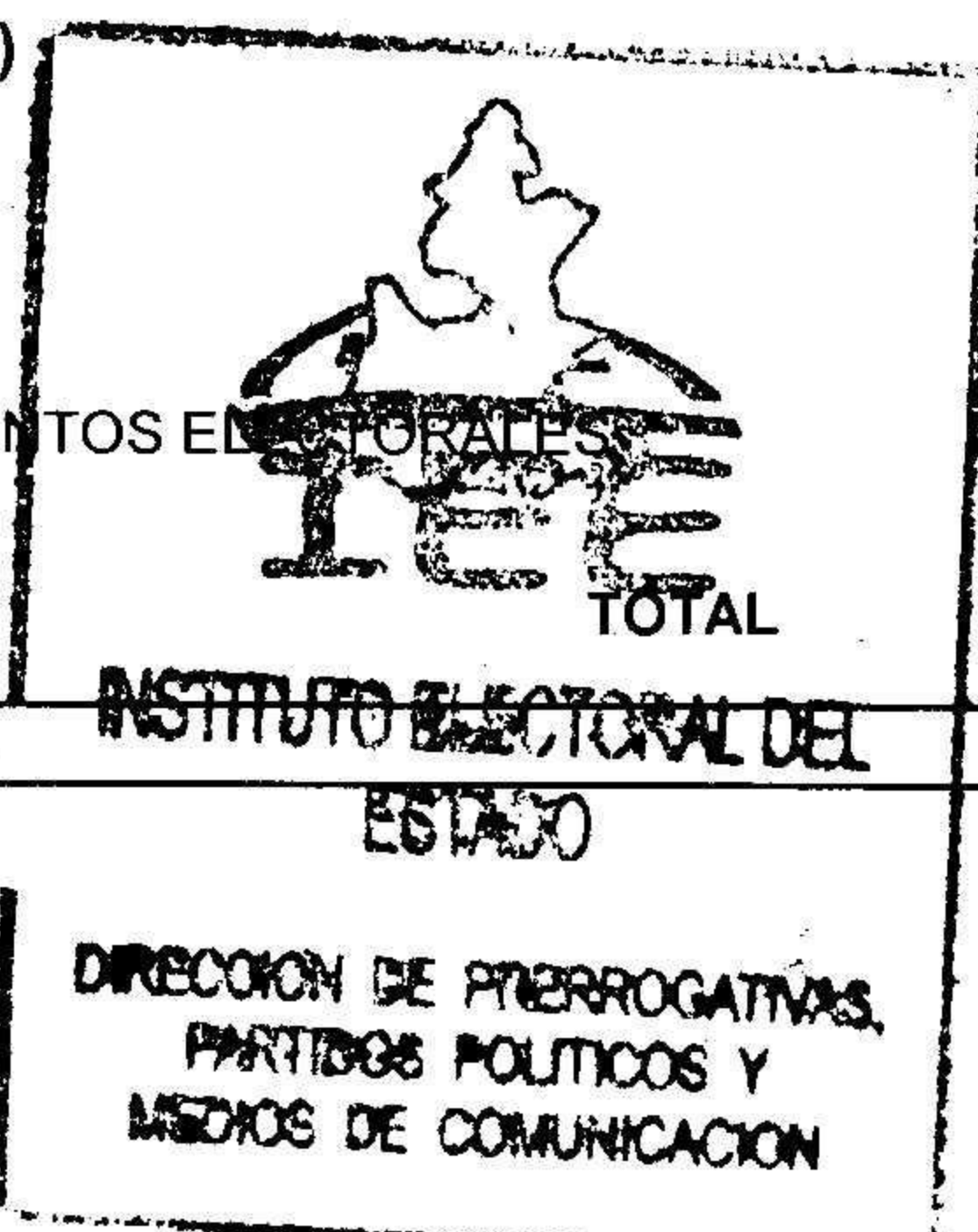

V. RESUMEN

INGRESOS	\$86,500.00
EGRESOS	\$86,500.00
SALDO	\$0.00

VI. RESPONSABLE DE LA INFORMACIÓN

JESUS GUILLERMO CORTES ROJAS
 NOMBRE (DEL O LOS TITULARES DEL ORGANO INTERNO)

J. Cortes Rojas
 [Handwritten signature]

[Handwritten Signature]
 FIRMA
28/04/2011
 FECHA (DÍA, MES Y AÑO)

INFORME SOBRE EL ORIGEN Y DESTINO DE LOS RECURSOS PARA LAS CAMPAÑAS ELECTORALES DEL PARTIDO Y/O COALICIÓN COALICIÓN COMPROMISO POR PUEBLA PARA EL PROCESO ELECTORAL DEL AÑO 2010

I. IDENTIFICACIÓN DE LA CAMPAÑA

1. TIPO DE CAMPAÑA ELECTORAL: GOBERNADOR _____ DIPUTADOS X AYUNTAMIENTOS _____
 2. DISTRITO ELECTORAL 26- XICOTEPEC NÚMERO 26
 3. MUNICIPIO DE _____
 4. FECHAS DE INICIO 12-Abr-2010 DE TERMINO 30-Jun-2010 TOPE \$1,897,275.08

II. IDENTIFICACIÓN DEL CANDIDATO

1. NOMBRE JOSE DOMINGO ESQUITIN LASTIRI
 2. DOMICILIO PARTICULAR _____
 3. TELEFONO PARTICULAR _____

III. ORIGEN Y MONTO DE RECURSOS DE LA CAMPAÑA (INGRESOS)

		MONTO (\$)
1. APORTACIONES DEL COMITÉ DIRECTIVO ESTATAL		\$4,640.00
	En efectivo <u>\$4,640.00</u>	
	En especie <u>\$0.00</u>	
2. APORTACIONES DE ORGANISMOS ADHERENTES DEL PARTIDO		\$0.00
	En efectivo <u>\$0.00</u>	
	En especie <u>\$0.00</u>	
3. APORTACIONES DEL CANDIDATO		\$322.50
	En efectivo <u>\$0.00</u>	
	En especie <u>\$322.50</u>	
4. APORTACIONES DE MILITANTES		\$0.00
	En efectivo <u>\$0.00</u>	
	En especie <u>\$0.00</u>	
5. APORTACIONES DE SIMPATIZANTES		\$0.00
	En efectivo <u>\$0.00</u>	
	En especie <u>\$0.00</u>	
6. AUTOFINANCIAMIENTO		\$0.00
7. RENDIMIENTOS FINANCIEROS		\$0.00
TOTAL		\$4,962.50

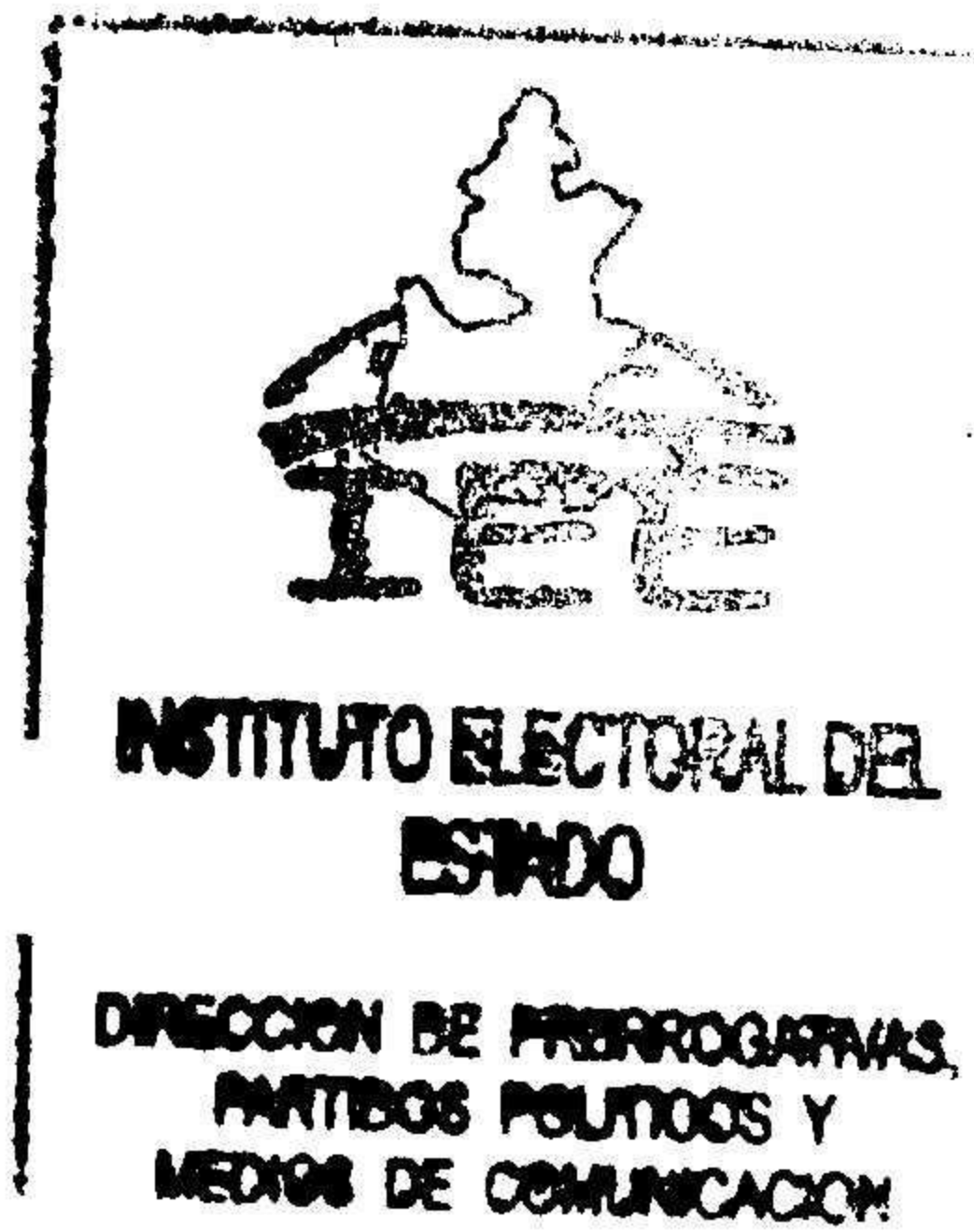

IV. DESTINO DE LOS RECURSOS DE CAMPAÑA (EGRESOS)

A) GASTOS DE PROPAGANDA	\$4,962.50
B) GASTOS OPERATIVOS DE CAMPAÑA	\$0.00
C) GASTOS EN PRENSA, RADIO Y TELEVISION	\$0.00
D) GASTOS EN SONDEOS Y ENCUESTAS DE OPINIÓN SOBRE ASUNTOS ELECTORALES	\$0.00
E) GASTOS FINANCIEROS	\$0.00
TOTAL	\$4,962.50

V. RESUMEN

INGRESOS	\$4,962.50
EGRESOS	\$4,962.50
SALDO	\$0.00

VI. RESPONSABLE DE LA INFORMACIÓN

VICENTE NAJERA GUTIERREZ
 NOMBRE (DEL O LOS TITULARES DEL ORGANO INTERNO)

(Handwritten signature: VICENTE NAJERA GUTIERREZ)

(Handwritten signature: VICENTE NAJERA GUTIERREZ)

FIRMA

01/12/2011

FECHA (DÍA, MES Y AÑO)